

# DACIA BIGSTER



# RAZMIŠLJATE O VELIKIM STVARIMA? RAZMISLITE O PUTOVANJU S BIGSTEROM!

Doživite svu čar gradske i terenske vožnje sa Dacijom Bigster. Moćan dizajn i odvažne, upečatljive linije nisu jedini aduti ovog SUV-a: tu su i izdašan prtljažnik, kao i neverovatno prostrana unutrašnjost u koju se može udobno smestiti do pet putnika.

Zahvaljujući ponudi elektrifikovanih motora, Bigster se u potpunosti prilagođava vašim potrebama: potpuni hibrid, LPG i pogon na četiri točka.

Bigster je više od novog SUV-a: to je ponuda bez presedana kakvu samo Dacia može da osmisli.



---

**PANORAMSKI  
KROVNI OTVOR**

---

**ELEKTRIČNA VRATA  
PRTLJAŽNIKA**

---

**EKSKLUZIVNA  
DVOBOJNA  
KAROSERIJA**

---

**PROSTRANA  
UNUTRAŠNJOST**

---

**SAMOPUNJIVI FULL  
HYBRID MOTOR OD  
155 KS**

---

**ALUMINIJUMSKI 19"  
NAPLACI SA DELIMIČNIM  
DIJAMANTSKIM SJAJEM**

# INTERAKTIVNI SADRŽAJ

**01. DIZAJN**

**02. UŽITAK U VOŽNJI**

**03. ŽIVOT U VOZILU**

**04. SISTEMI POMOĆI U VOŽNJI**

**05. OPCIJE I DODATNA  
OPREMA**

# SUV ODVAŽNOG KARAKTERA

Dacia Bigster krasi savremene linije i obline koje ga čine savršeno robusnim i prostranim.

Na dinamičnom prednjem delu ističu se isklesani poklopac motora, svetlosni potpis i čuveni logotip Dacia. Kao dokaz terenskih sposobnosti ovog SUV-a, na bočnim stranama nalaze se zaštite i lukovi blatobrana od materijala Starkle®.



Dvobojna karoserija odiše opuštenošću i elegancijom. Bigster može imati panoramski krovni otvor koji na jedinstven način osvetljava unutrašnjost, a ekskluzivna plava boja Indigo čini ga posebno prepoznatljivim. Jedno je sigurno – svako će pronaći pravi Bigster za sebe!



**Panoramski krovni otvor**

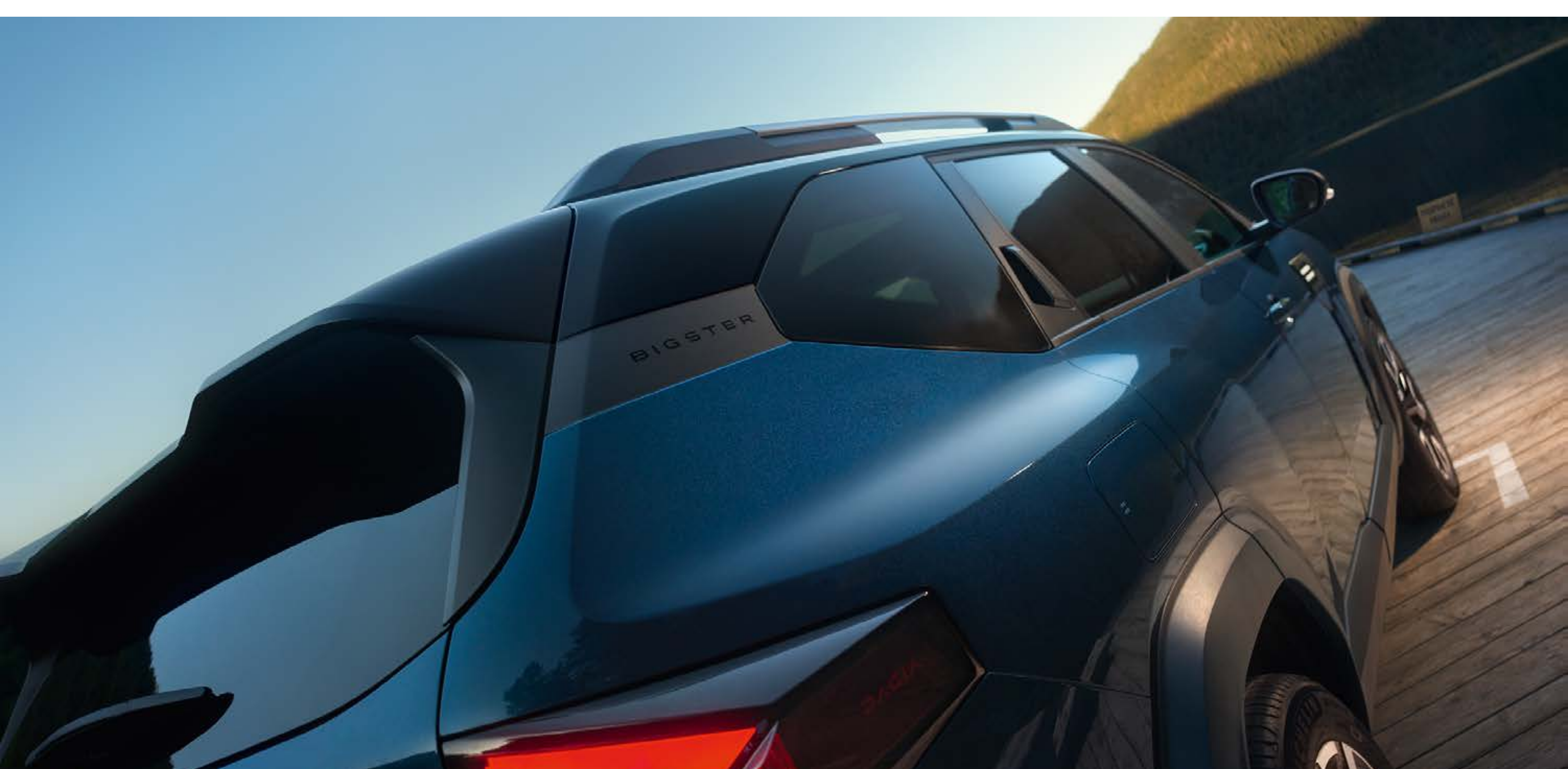

**Dvobojna karoserija**

**POGLEDAJTE CELOKUPNU SERIJSKU I OPCIONU OPREMU**

# UNUTRAŠNOST DIZAJNIRANA ZA VAS

Prostrana i u potpunosti dizajnirana za vašu udobnost, putnička kabina pruža savremeno okruženje sa dva ekrana koji dele informacije radi lakše vožnje: 10" digitalna instrument tabla za prikaz podataka o vožnji i 10,1" centralni ekran osetljiv na dodir za upravljanje multimedijalnim sistemom i podešavanjima vozila. Elegantna zelena linija povezuje oba ekrana, savršeno ih uklapajući u dizajn komandne table.



Mnogi detalji doprinose eleganciji ambijenta u kabini: vrhunska završna obrada i profinjene tekstone. Otvori za ventilaciju prate spoljašnji grafički motiv svetlosnog potpisa brenda u obliku slova Y. Utisnuti Dacia amblem na MicroCloud TEP presvlakama dodaje notu ekskluzivnosti.



**U verziji Extreme, otvori za ventilaciju u bakarno-braon boji**

**POGLEDAJTE CELOKUPNU SERIJSKU I OPCIONU OPREMU**

## HIBRIDNI MOTORI VISOKIH PERFORMANSI

Dacia Bigster donosi užitak u vožnji sa blagim ili potpuno hibridnim motorima, kao što je novi hibrid od 155 KS razvijen u okviru Renault Grupe: do 80% vremena u gradskim uslovima može se voziti u potpuno električnom režimu, uz do 40% uštede goriva<sup>(1)</sup>.

Blago hibridni benzinski motor od 140 KS, 140-G sa fabrički ugradjenim plinom ili blagi hibrid od 130 KS za 4x4 verziju smanjuju potrošnju goriva i stalno poboljšavaju performanse.



Preuzmite kontrolu nad putem u svakoj situaciji sa 4x4 verzijom blago hibridnog 130 KS benzinskog motora. Zahvaljujući mogućnosti od 5 režima vožnje koje je lako odabrati pomoću rotacionog tastera, možete savladati svaku situaciju, čak i na zahtevnom terenu.



Taster za izbor režima vožnje 4x4

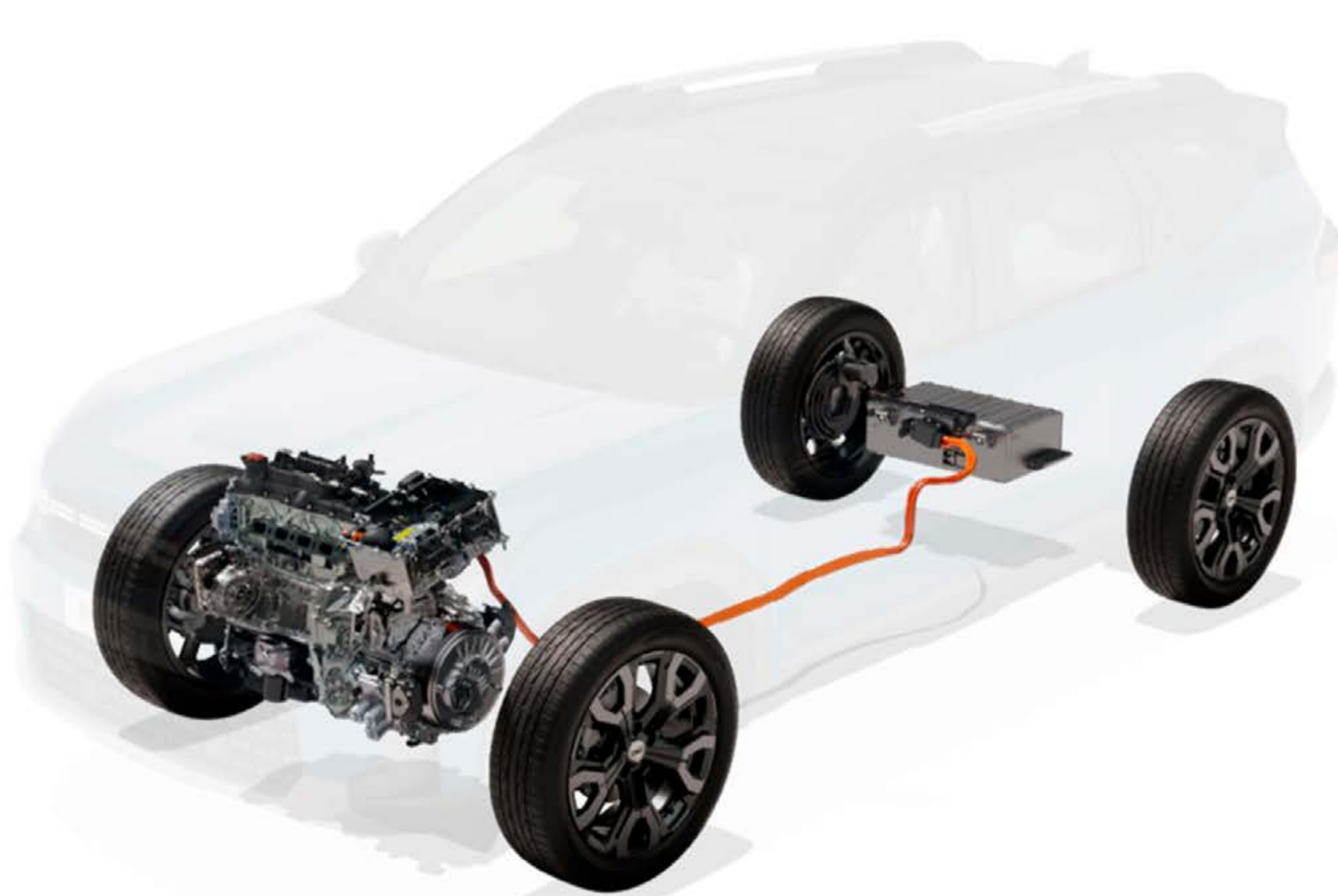

### 155 HIBRIDNI MOTOR

Maksimalno iskoristite vožnju u potpuno električnom režimu i uštedite do 40% goriva u gradu. Baterija se automatski puni prilikom usporavanja i kočenja.

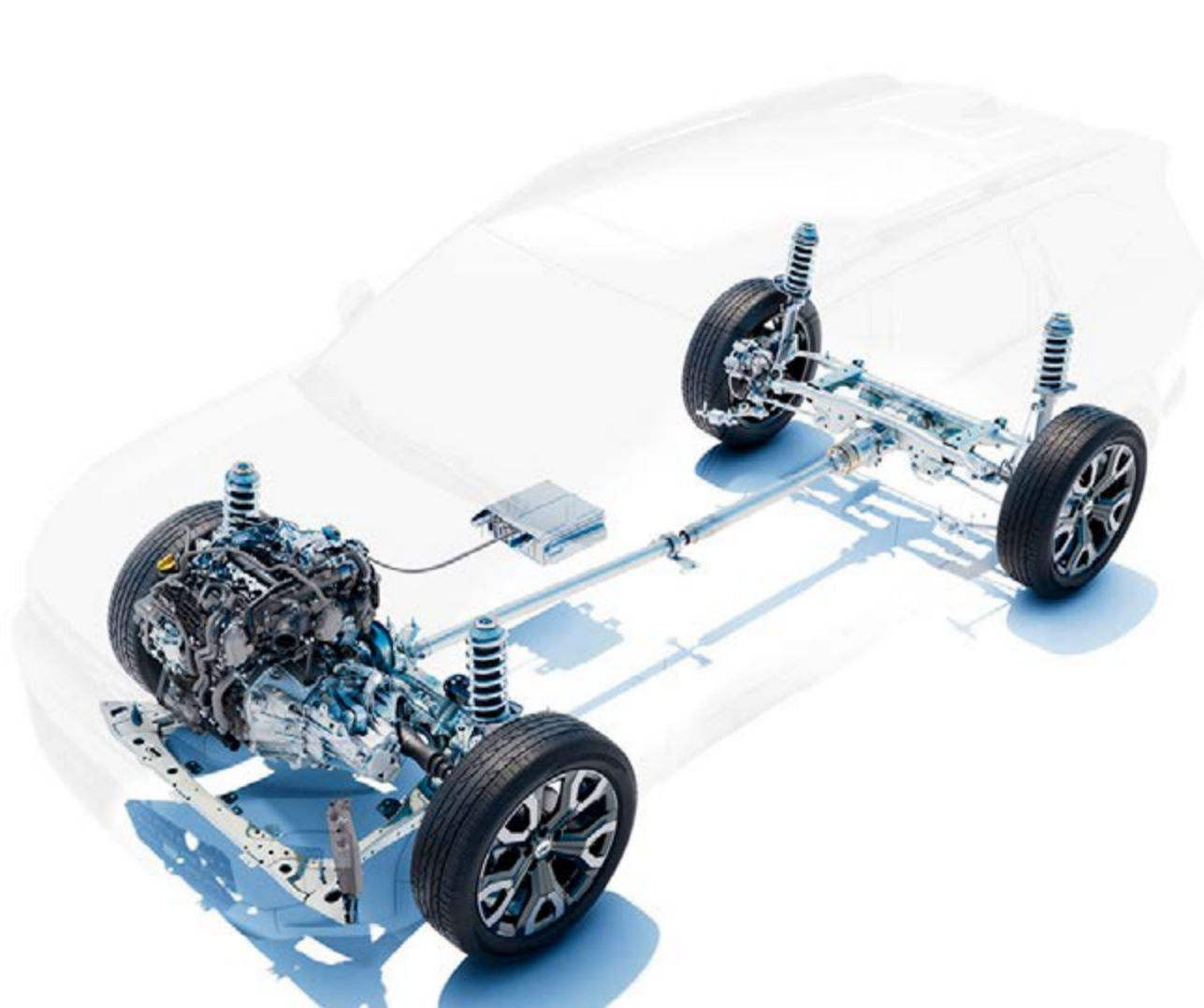

### BLAGO HIBRIDNI MOTORI 140 I 130 4X4

Električni sistem podržava motor pri ubrzanju i startovanju, za bolji osećaj u vožnji i manju potrošnju.

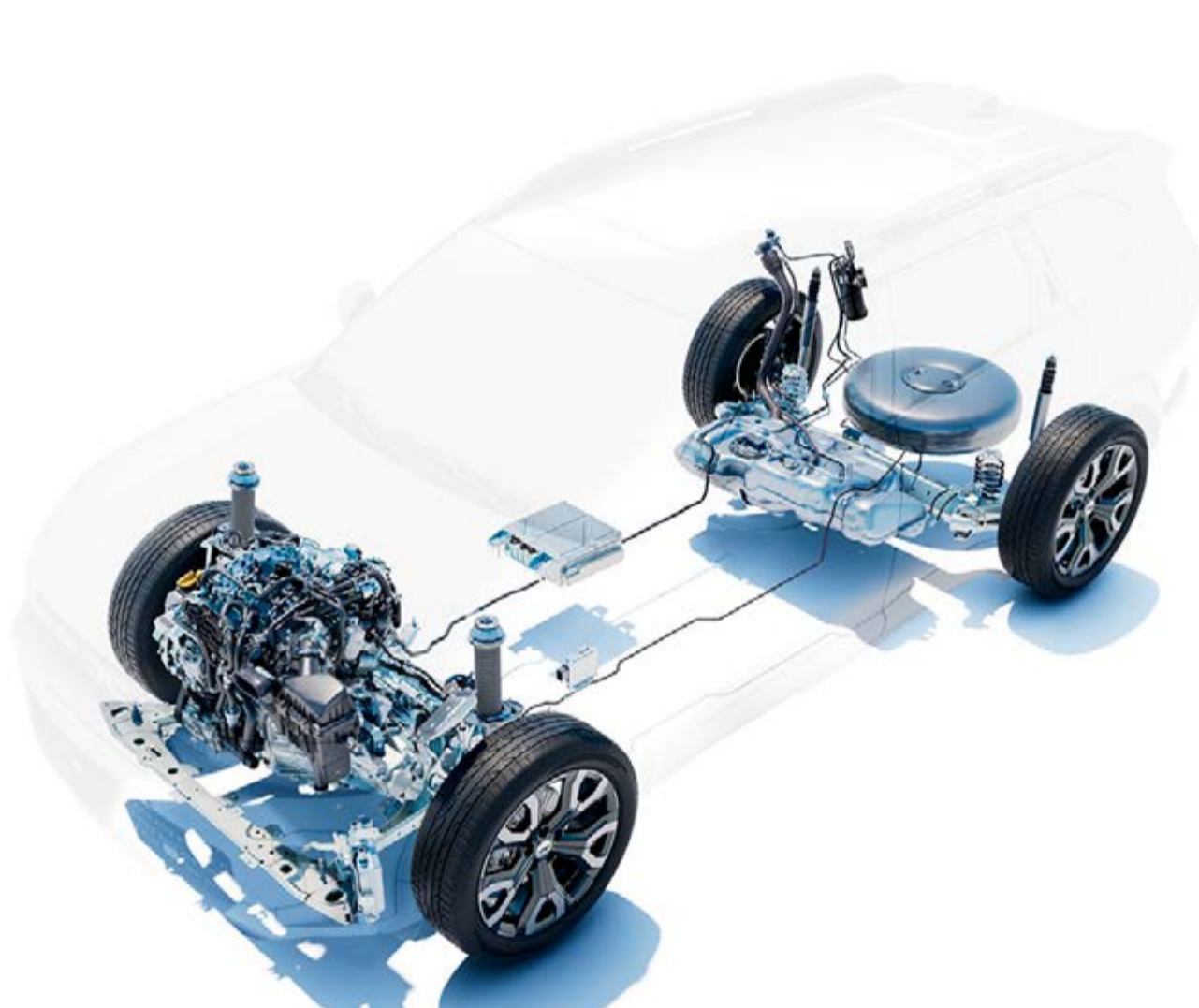

### BLAGO HIBRIDNI-G MOTOR 140 KS

Dvogorivni motor (benzin i LPG) pruža ukupni domet veći od 1.400 km i koristi podršku električnog motora pri startovanju i ubrzanju. Ovo omogućava uštedu do 30% na gorivu i smanjuje emisiju CO<sub>2</sub> za 10%.

(1) U poređenju sa ekvivalentnim benzinskim motorom.

POGLEDAJTE CELOKUPNU SERIJSKU I OPCIONU OPREMU

## PROSTRANOST JE BIGSTERU U KRVU

Dobrodošli u Bigster! Udobno se smestite na neko od pet sedišta. Vozačevo sedište je električno podesivo: podignite ga ili spustite, pomerite ga prema napred ili nazad i uživajte u savršeno prilagođenom položaju! Da bi udobnost bila veća, oba prednja sedišta se mogu ručno podesiti u lumbalnom delu. Više od 38,8 litara prostora za odlaganje čini kabinu uvek urednom i spremnom za vas.

Na zadnjim sedištima, putnici uživaju u vrhunskom prostoru za noge i glavu u klasi. Deljiva klupa u odnosu 40/20/40, u kombinaciji sa Easy Fold funkcijom, donosi novi nivo udobnosti i proširuje mogućnosti utovara. Dvozonnska automatska klima sa ventilacionim otvorima pozadi obezbeđuje prijatnu temperaturu u svim godišnjim dobima.



Uz hibridni motor 155 KS, verzija Journey dolazi sa konzolom koja uključuje bežični punjač, držače za čaše i rashladni pretinac.



**Centralna konzola sa rashladnom kutijom**

Dacia Bigster je još svestranija zahvaljujući velikom prtljažniku, čiji maksimalni kapacitet može da dostigne 702 litra. Električna zadnja vrata olakšavaju svakodnevnu, poslovnu i rekreativnu upotrebu.

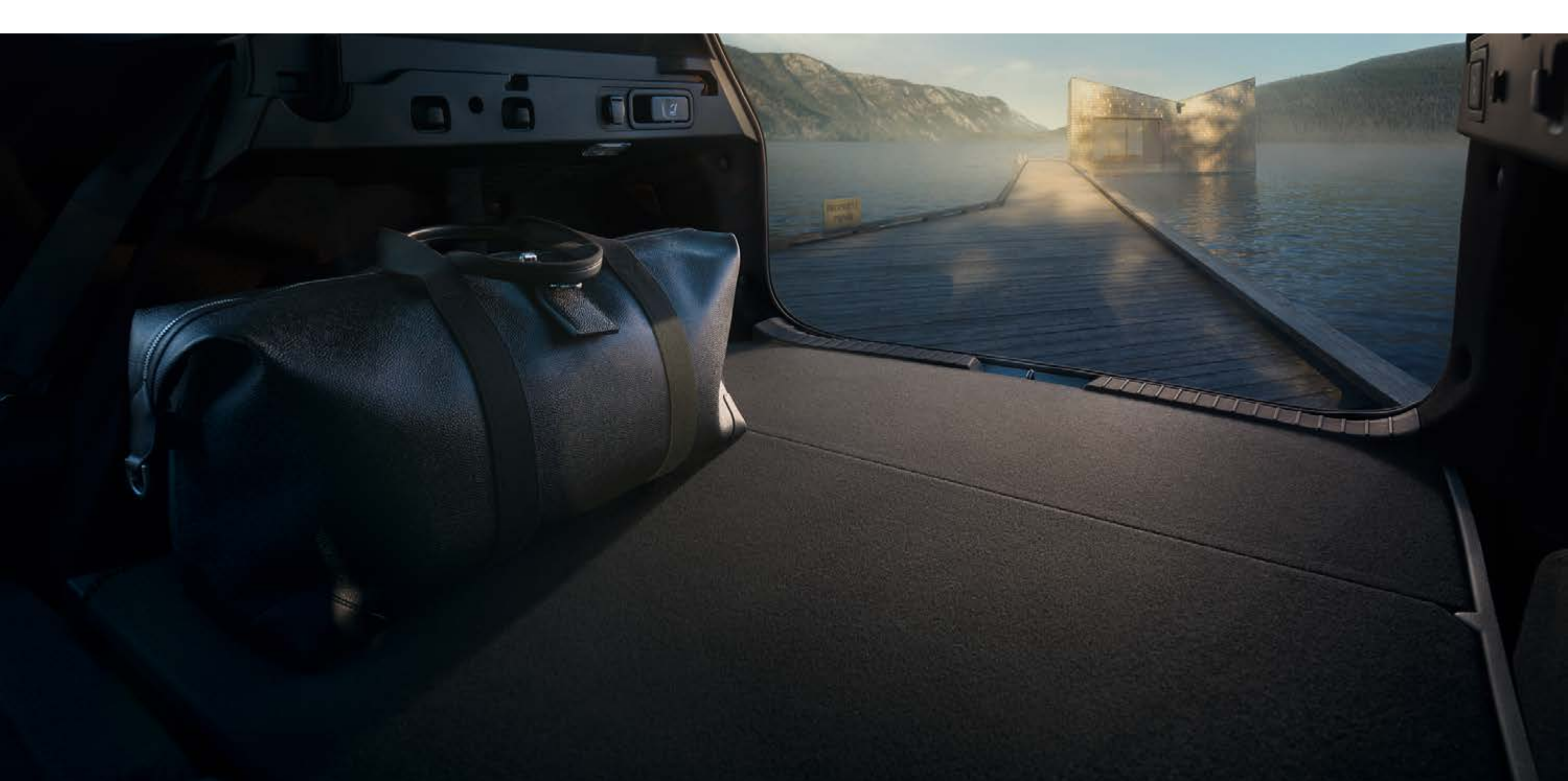

**Prtljažnik koji impresionira – do 702 litra zapremine**



**Električno otvaranje prtljažnika**

## PRAVA OPREMA UVEK SPREMNA

YouClip unapređuje udobnost i prostor za odlaganje zahvaljujući pametnom, višenamenskom sistemu za kačenje raznovrsnih dodataka iz ponude. Dodaci se lako postavljaju na predviđena mesta u kabini i prtljažniku – do pet tačaka za kačenje u standardnoj opremi. Dodatna dva priključna mesta iza naslona za glavu dostupna su kao opcija, čime se mogućnosti proširuju na ukupno sedam YouClip tačaka.



Otkrijte avanture na otvorenom uz Dacia InNature liniju dodatne opreme. Uz Sleep Pack koji se smešta u prtljažnik Bigstera, dobijate udoban bračni ležaj (dužine 1,90 m i širine 1,30 m), praktičnu policu i prostor za odlaganje. InNature krovni nosač je idealno mesto za vaš prtljag i dodatnu opremu za slobodno vreme, a lako se postavlja na modularne krovne šipke



InNature linija: integrisani sistem kreveta i novo otkriće – prilagodljiv šator

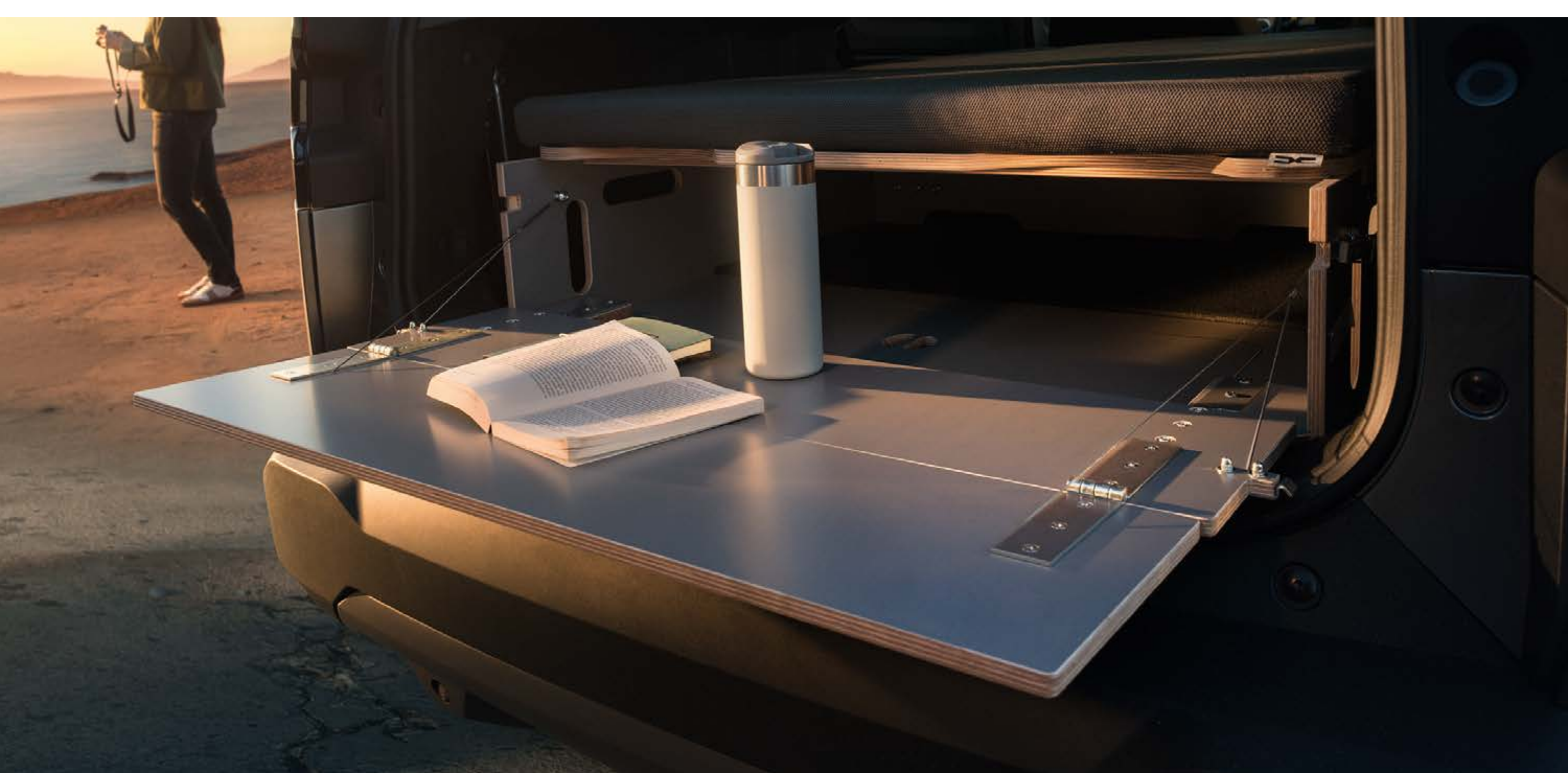

Praktičan set koji može poslužiti i kao sto za piknik ili dodatni prostor za odlaganje\*

\*u zavisnosti od verzije.

**POGLEDAJTE CELOKUPNU SERIJSKU I OPCIONU OPREMU**

## POTPUNA BEZBEDNOST U VOŽNJI

Kako bi upotpunila već bogatu opremu za vašu bezbednost i udobnost u vožnji, Dacia Bigster dolazi sa 13 sistema asistencije nove generacije. Neke od njih možete u svakom trenutku isključiti pomoću dugmeta My Safety. Sa Daciom, osećaj sigurnosti vas prati na svakom putovanju.

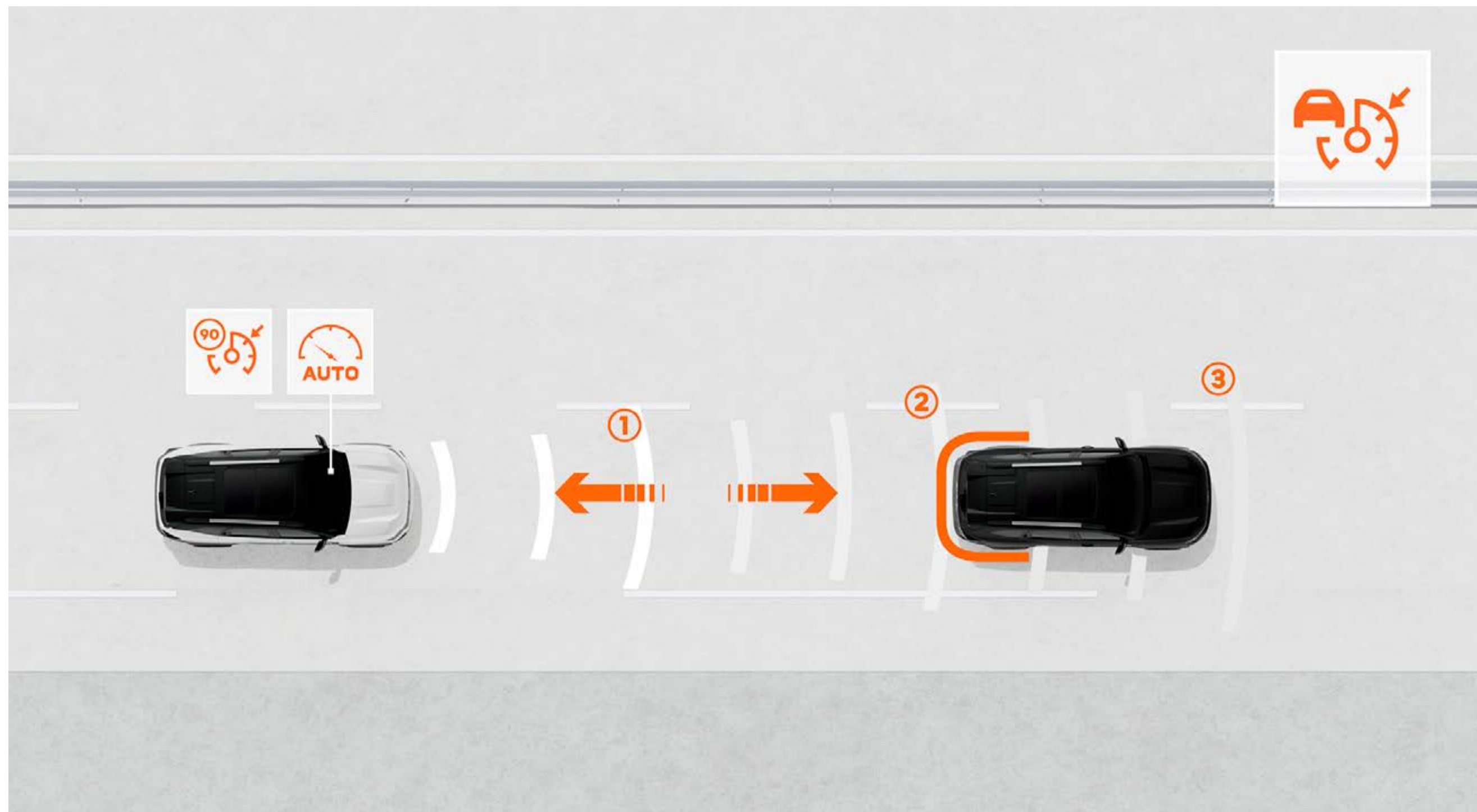

### ADAPTIVNI TEMPOMAT

Preпустите tempomatu da održava bezbedno rastojanje između vašeg vozila i vozila ispred. Ako je razmak premali, automatski se aktiviraju kočnice, a kada se saobraćaj razredi, vozilo ponovo ubrzava



### SISTEM ZA DETEKCIJU UMORA VOZAČA

Ovaj sistem analizira pokrete volana, kao i druge parametre poput brzine i trajanja vožnje, kako bi procenio nivo umora i otkrio znakove pospanosti. Kada je potrebno, aktivira zvučno ili vizuelno upozorenje koje vozača podseća da napravi pauzu. Sistem se može prilagoditi putem My Safety podešavanja, a po želji se može i potpuno isključiti.

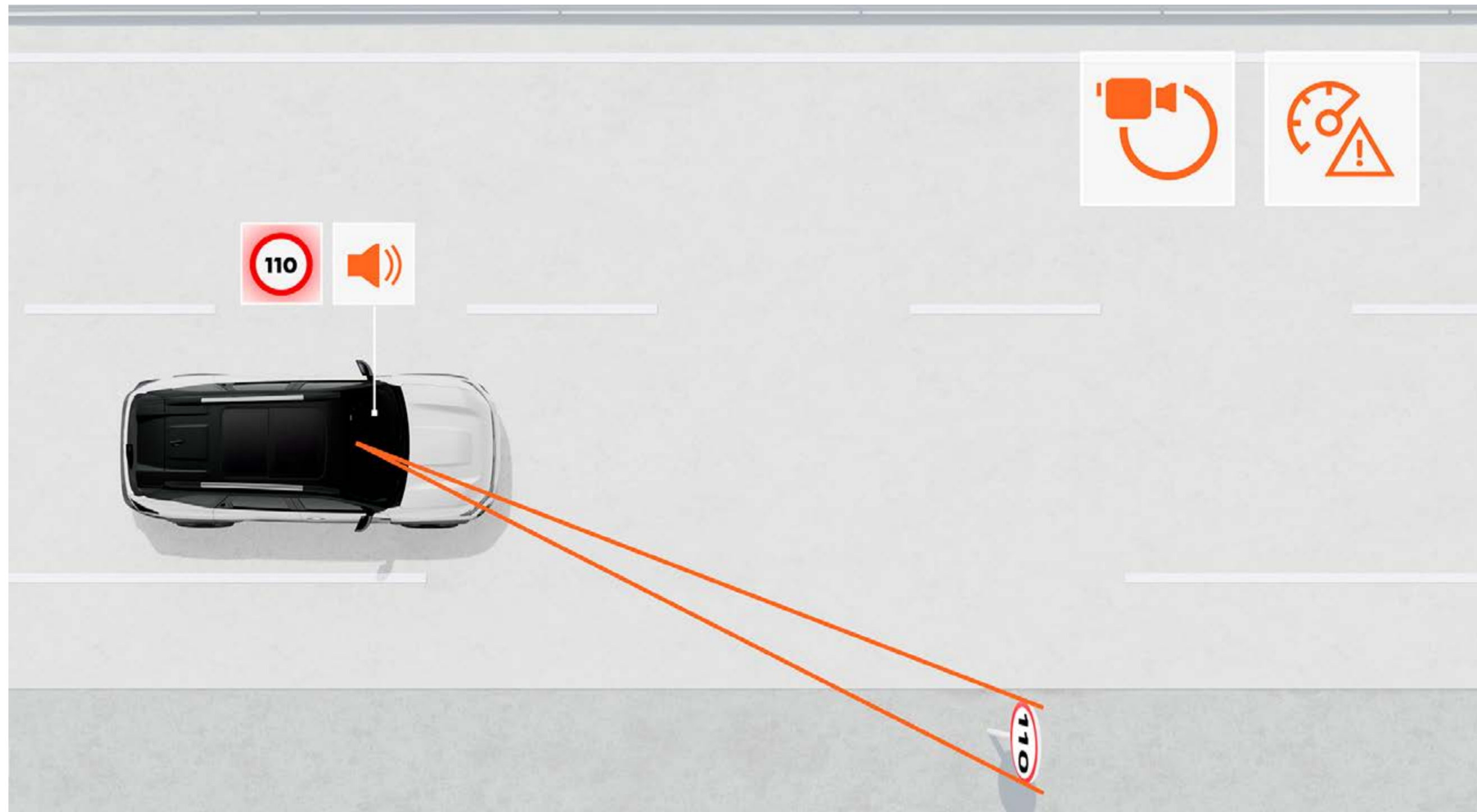

### PREPOZNAVANJE SAOBRAĆAJNIH ZNAKOVA SA UPOZORENJEM NA PREKORAČENJE BRZINE

Sistem u realnom vremenu prikazuje ograničenje brzine na putu i upozorava vozača vizuelno i zvučno ako prekorači dozvoljenu brzinu (upozorenja se mogu isključiti). Kada je aktiviran tempomat ili limitator brzine, sistem predlaže da se novo ograničenje potvrdi kao podešena brzina.

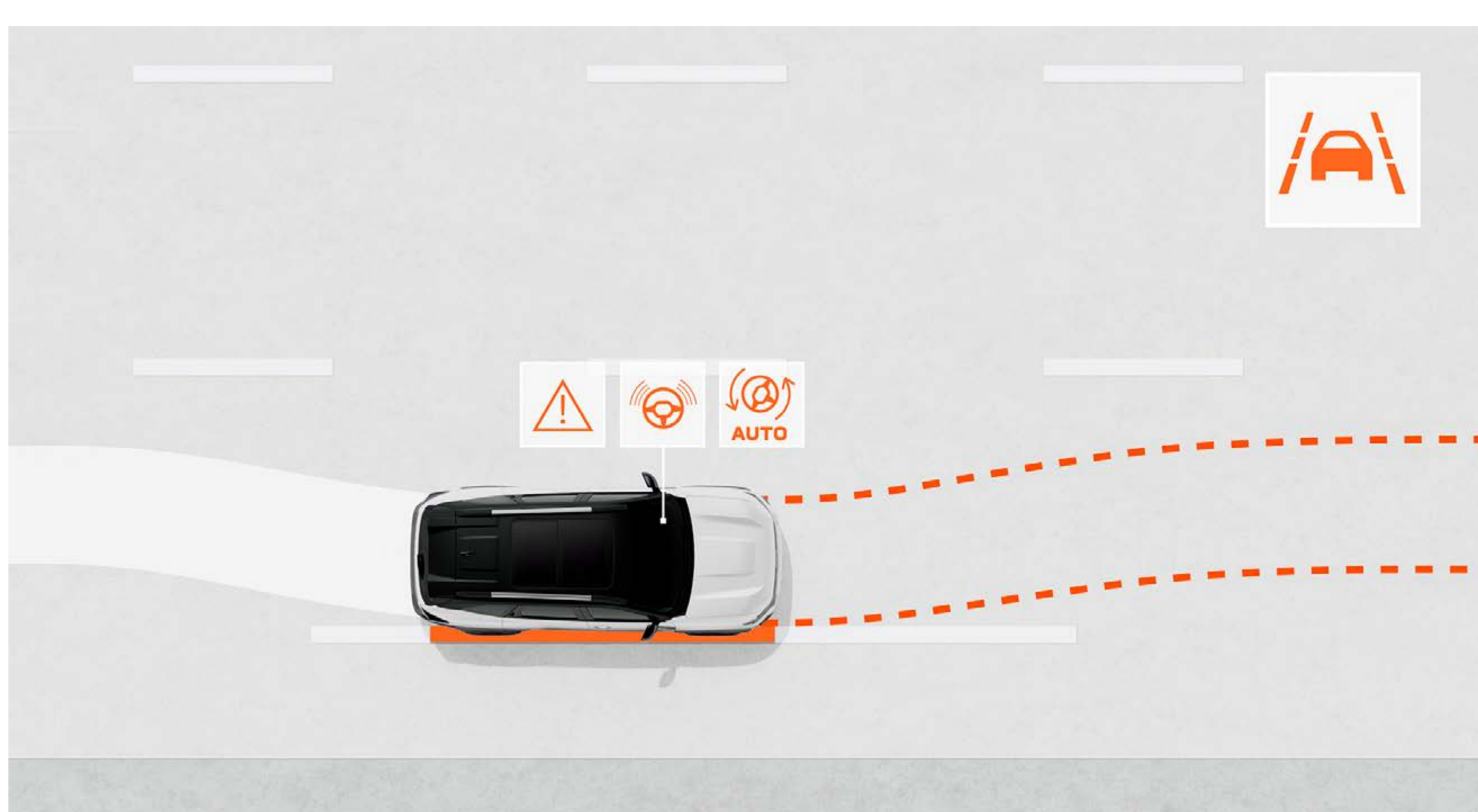

### POMOĆ PRI ZADRŽAVANJU VOZILA U TRACI SA UPOZORENJEM NA PROMENU TRAKE

Sistem nadgleda kretanje vozila unutar saobraćajne trake i upozorava vozača ako nenamerno pređe belu liniju. Po potrebi, može automatski korigovati putanju vozila blagim upravljanjem volanom.

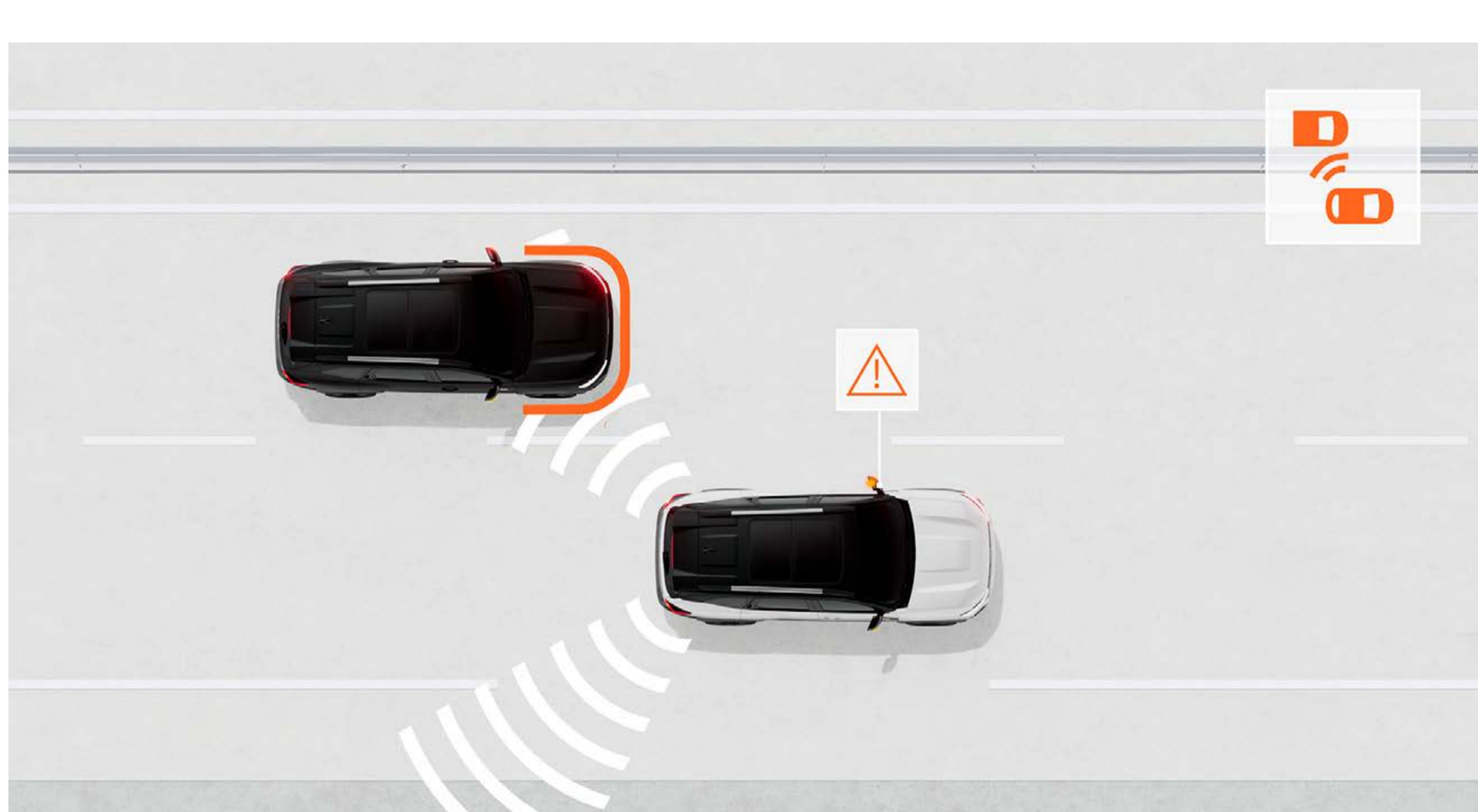

### UPOZORENJE NA VOZILO U MRTVOM UGLU

Sistem nadgleda područja sa ograničenom vidljivošću i vizuelnim signalom upozorava vozača ako se u mrtvom uglu nalazi drugo vozilo ili učesnik u saobraćaju, omogućavajući bezbednu promenu trake.

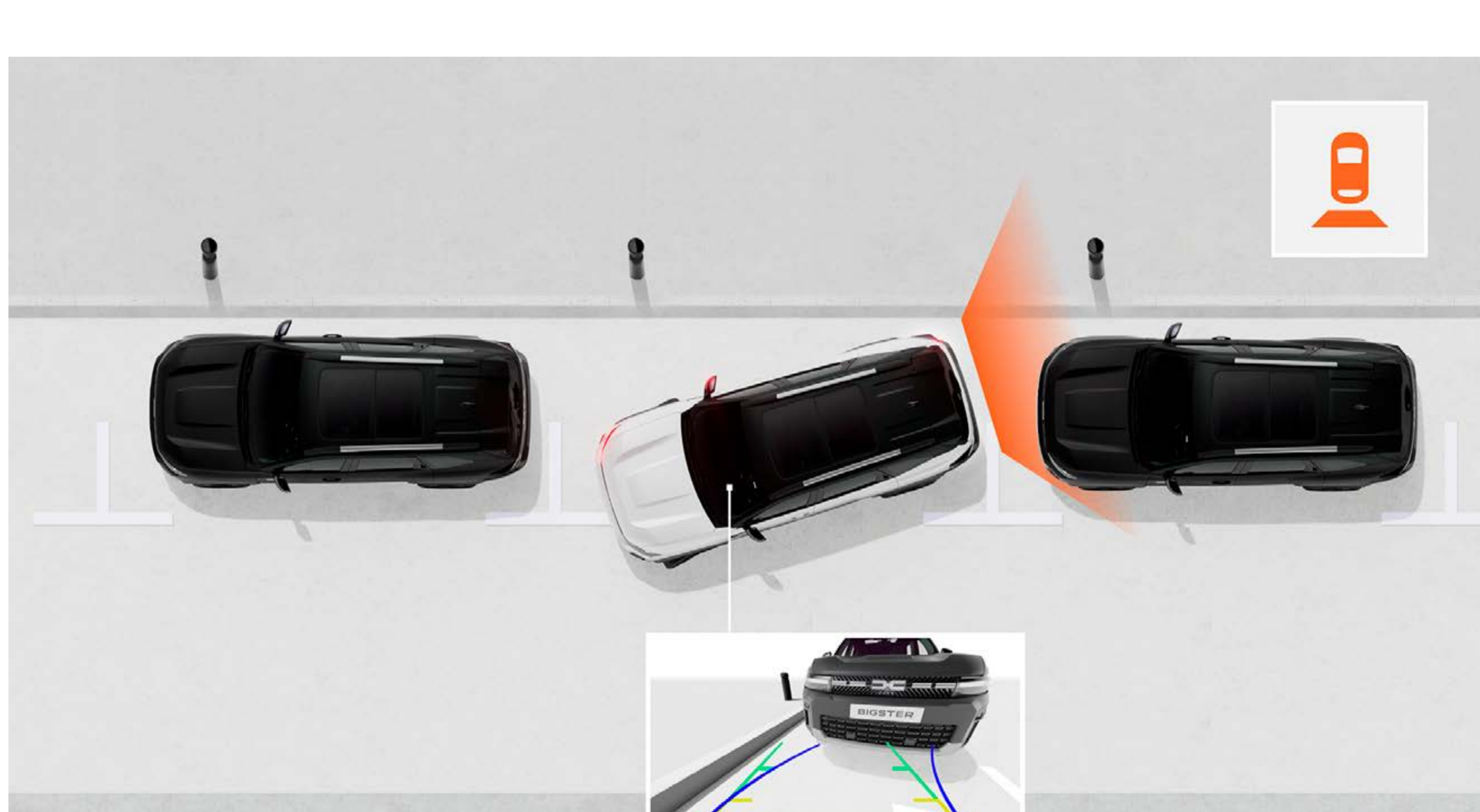

### MULTIVIEW KAMERA

Multiview kamera vam pruža pogled iz više uglova – napred, pozadi i sa strane – kako biste lakše uočili rupe, stene ili druge prepreke koje nisu uvek vidljive, čineći vožnju jednostavnijom i bezbednijom.

[POGLEDAJTE CELOKUPNU SERIJSKU I OPCIONU OPREMU](#)

# SAZNAJTE VIŠE O OPREMI

**PALETA BOJA**

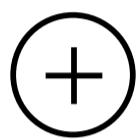

**VERZIJE**



**DODATNA OPREMA**



**MOTORI**

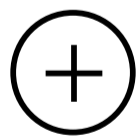

**DIMENZIJE**

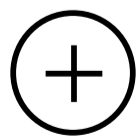

## 05. PALETA BOJA



**LEDENO BELA<sup>(1)</sup>**



**BISERNO CRNA<sup>(2)</sup>**



**SIVA SCHISTE<sup>(2)\*</sup>**



**INDIGO PLAVA<sup>(2)\*</sup>**



**OXIDE ZELENA<sup>(2)</sup>**



**TERRACOTTA BRAON<sup>(2)</sup>**

(1) Nemetalik boja, (2) Metalik boja.  
\*Dostupno u dvobojnoj varijanti.  
Fotografije su informativnog karaktera.

**POGLEDAJTE CELOKUPNU SERIJSKU I OPCIONU OPREMU**

## 05. VERZIJE

### ESSENTIAL



### SERIJSKA OPREMA

#### VOŽNJA

- Sistem pomoći pri naglom kočenju (AFU)
- Tempomat i limiter brzine
- Sistem protiv blokiranja točkova (ABS)
- Svetlo za vožnju unazad
- Indirektni sistem nadzora pritiska u pneumaticima
- Bočni pokazivači smera na spoljašnjim retrovizorima
- Kontrola stabilnosti vozila (ESP) + pomoć pri kretanju na uzbrdici (HSA)
- Automatsko uključivanje svetala
- LPG tečni naftni gas
- Ručno zatamnjivanje unutrašnjeg retrovizora
- Treće kočiono svetlo
- Filter tvrdih čestica
- Sistem za održavanje vozila u saobraćajnoj traci (LKA)
- Funkcija ECO vožnje
- Indikator promene stepena prenosa
- Zadnji parking senzori
- Sistem automatskog kočenja u slučaju nužde sa prepoznavanjem pešaka i biciklista
- Kamera za vožnju unazad

#### SIGURNOST

- Daljinsko centralno zaključavanje
- Sigurnosni pojasevi sa zatezačem i limiterom sile
- Prednji vazdušni jastuk za vozača i suvozača
- Nasloni za glavu na svim sedištim
- Bočni vazdušni jastuci i vazdušne zavese
- Upozorenje za nezakopčane sigurnosne pojaseve (na svim sedištim)
- ISOFIX sistem za pričvršćivanje dečijih sedišta pozadi
- Mogućnost isključivanja suvozačevog vazdušnog jastuka
- Sistem za hitne pozive

#### UDOBNOST

- Ručni klima uređaj
- Grejano zadnje staklo
- Električno podesivi i grejani spoljašnji retrovizori
- Vozačevo sedište podesivo po visini
- Preklopiva zadnja klupa u razmeri 1/3 - 2/3
- Tepih u prtljažnom prostoru (nije dostupno za 4x4)
- Ključ s dugmetom za otključavanje
- Upravljač i ručica menjača presvučeni veštačkom kožom
- Električni podizači prednjih stakala – impulsni kod vozača
- Električni podizači zadnjih stakala
- Upravljač podesiv po visini i dubini
- Niska centralna konzola sa prostorom za odlaganje
- Dvostruko dno prtljažnika (samo za 4x4)
- All season gume (samo za 4x4)

#### MULTIMEDIJA

- Multimedia MEDIA DISPLAY sa 10" ekranom osetljivim na dodir sa funkcijama DAB, Bluetooth, USB i AUX sa 4 zvučnika
- 7" TFT informacioni ekran između merača

#### DIZAJN

- Krovni nosači u sivoj boji
- Tonirana stakla
- LED dnevna svetla u Y-obliku
- Spoljašnji retrovizori u crnoj boji
- Branici u boji karoserije

#### DODATCI

- Komplet za popravku pneumatika

#### NAPLACI

- Aluminijski 17" naplaci TERGANA

## EXPRESSION



### DODATNO NA OPREMU ESSENTIAL

#### VOŽNJA

- Automatska parkirna kočnica

#### UDOBNOST

- Automatski klima uređaj sa dvostrukom zonom
- Električno podesivi, grejani i preklopljivi spoljašnji retrovizori
- Preklopiva zadnja klupa u razmeri 40/20/40 sa naslonom za ruke
- Svetla za maglu napred
- 12V utičnica napred i pozadi
- Centralna konzola sa naslonom za ruke i prostorom za odlaganje

#### DIZAJN

- Spoljašnji retrovizori u sivoj boji
- "Shark" antena

#### NAPLACI

- Aluminijski 17" naplaci TERGANA sa dijamantskim sjajem

## JOURNEY



### DODATNO NA OPREMU EXPRESSION

#### VOŽNJA

- Automatsko uključivanje dugih/ kratkih svetala
- Aktivni tempomat (samo za HEV)

#### UDOBNOST

- Električno otvaranje prtljažnika
- Vozačevo sedište električno podesivo u 6 pravaca sa lumbalnom podrškom
- Kartica DACIA "Slobodne ruke"
- Bežično punjenje telefona
- Centralna konzola sa rashladnom kutijom i naslonom za ruku (samo za HEV)

#### MULTIMEDIJA

- Multimedia MEDIA DISPLAY sa 10" ekranom osetljivim na dodir sa funkcijama DAB, Bluetooth, USB i AUX sa 6 zvučnika
- 10" TFT informacioni ekran između merača

#### DIZAJN

- Dodatno zatamnjena zadnja stakla

#### NAPLACI

- Aluminijski 18" naplaci TAGASAN sa dijamantskim sjajem

## EXTREME



### DODATNO NA OPREMU EXPRESSION

#### VOŽNJA

- Automatsko uključivanje dugih/ kratkih svetala

#### UDOBNOST

- Panoramski krovni otvor
- Kartica DACIA "Slobodne ruke"
- Bežično punjenje telefona
- YouClip 3u1 kutija

#### MULTIMEDIJA

- Multimedia MEDIA DISPLAY sa 10" ekranom osetljivim na dodir sa funkcijama DAB, Bluetooth, USB i AUX sa 6 zvučnika
- 10" TFT informacioni ekran između merača

#### DIZAJN

- Modularni krovni nosači sa detaljima u boji bakra
- Dodatno zatamnjena zadnja stakla
- Spoljašnji retrovizori bakarne boje

#### NAPLACI

- Aluminijski 18" naplaci TAGASAN sa delimičnim dijamantskim sjajem

**POGLEDAJTE CELOKUPNU SERIJSKU I OPCIONU OPREMU**

## 05. DODATNA OPREMA



### DACIA AERO CARGO BOX™

Za efikasno odlaganje i optimizovanu aerodinamiku, izaberite ovu Dacia kutiju zapremine 310 litara, koja se montira na kuku i kompatibilna je sa našim nosačima za 2 ili 3 bicikla sa mogućnošću nagnjanja. Vaše stvari se lako utovaraju i istovaraju, a prtljažnik ostaje dostupan zahvaljujući nagibnoj platformi. Kada poželite, kutija se jednostavno pretvara u nosač za bicikle za vaša putovanja.



### OSVETLJENI PREDNJI PRAGOVI I PREMIUM TEKSTILNE PATOSNICE

Elegancija i moderan izgled pri svakom otvaranju vrata. Bela svetlost sa odloženim gašenjem na pragovima vašeg Bigstera privlači poglede danju i noću. Za potpunu zaštitu poda kabine, tu je set od 4 premium patosnice po meri, izrađene od 33% recikliranog materijala.



### DACIA PRENOSIVI ZADNJI NASLON ZA RUKU

Iskoristite tri funkcije prenosivog naslona za ruke: prostor za odlaganje, centralni zadnji naslon i prenosivi ranac. Zahvaljujući praktičnim pregradama, nezamenljiv je saveznik za savršenu organizaciju.



### MULTIFUNKCIONALNI ORGANIZATOR NA PREDNJEM SEDIŠTU

Ovaj multifunkcionalni organizator možete postaviti na zadnju stranu jednog od prednjih sedišta za tren oka. Sa fleksibilnim džepovima i držačem za tablet, predstavlja praktično rešenje za odlaganje koje se prilagođava potrebama putnika na zadnjim sedištima.



### YOUCLIP DRŽAČ I YOUCLIP KUKA NA NASLONU ZA GLAVU

Dodajte dodatnu YouClip tačku pričvršćivanja na naslon za glavu kako biste koristili proizvode iz opreme prema svojim potrebama. Postavite YouClip kuku i uredno okačite garderobu na zadnju stranu prednjeg sedišta.



### YOUCLIP DRŽAČ ZA MULTIMEDIJALNI TABLET

Putnici na zadnjim sedištima mogu da se opuste, rade ili udobno gledaju sadržaj tableta do 11". Jednostavno se postavlja na naslon za glavu prednjeg sedišta pomoću YouClip držača.



### KROVNI NOSAČ\*

Prenesite glomazne terete potpuno bezbedno uz krovni nosač iz InNature linije. Kada se postavi na poprečne šipke, može da nosi teret do 60 kg.

\*Nije kompatibilno sa panoramskim krovom.

**PREUZMITE BROŠURU  
DODATNE OPREME**

## 05. MOTORI

	MILD HYBRID-G 140	MILD HYBRID 140	MILD HYBRID 130 4X4	HYBRID 155
<b>MOTORI</b>				
Gorivo	Benzin / LPG / Električni blagi hibrid 48 V	Benzin / Električni blagi hibrid 48 V	Benzin / Električni blagi hibrid 48 V	Benzin / Električni potpuni hibrid 48 V
Maksimalna snaga kW EEC (ks) pri brzini motora (o/min)	103 (140 ks) pri 5,500	103 (140 ks) pri 5,500	96 (130 ks) pri 4,500	96 kW (155 ks) pri 5,300
Maksimalni obrtni moment Nm EEC (m.kg) pri brzini motora (o/min)	230 pri 2,100	230 pri 2,100	230 pri 2,250	172 (benzinski) / 205 (električni) pri 3,000 / 0-1,630*
Vrsta ubrizgavanja	Direktno ubrizgavanje	Direktno ubrizgavanje	Direktno ubrizgavanje	Direktno ubrizgavanje
Zapremina (cm <sup>3</sup> )	1,199	1,199	1,199	1,799
Broj cilindara/ventila	3 cilindra/12 ventila	3 cilindra/12 ventila	3 cilindra/12 ventila	4 cilindra/16 ventila
Emisijska norma	Euro 6e bis	Euro 6e bis	Euro 6e	Euro 6e bis
Filter za čestice <sup>(1)</sup>			Da	
Stop & Start <sup>(2)</sup>			Da	

<b>BATERIJA</b>				
Pogonska akumulatorska baterija	Litijum-jonska / 48 V / 0,84 kWh	Litijum-jonska / 48 V / 0,84 kWh	Litijum-jonska / 48 V / 0,84 kWh	Litijum-jonska / 280 V / 1,4 kWh

<b>PERFORMANSE</b>				
Maksimalna brzina (km/h)	180	180	180	180
0-100 km/h (s)	TBC	9.8	11.2	9.7

<b>MENJAČ I PRENOS</b>				
Prenos	4x2	4x2	4WD	4x2
Tip menjača / Broj brzina	Manuelni / 6	Manuelni / 6	Manuelni / 6	Automatski / 4+2

<b>UPRAVLJANJE</b>				
Upravljanje	Električni servo volan			
Prečnik okretanja od ivičnjaka do ivičnjaka (m)	10.97			

<b>KOČENJE</b>				
Napred: ventilirani disk (VD) / prečnik (mm)	Φ296x26	Φ296x26	Ručna parking kočnica: Φ296x26 Automatska parking kočnica: Φ280x24	Φ296x26
Pozadi: bubanj (T) / prečnik (inči) / čelični disk	Bubanj (ručna parking kočnica) 9" / čelični disk (automatska parking kočnica) Φ x9.6			

<b>NAPLACI I PNEUMATICI</b>				
Referentna dimenzija pneumatika	215/65/17 99 / 6.5 J17 EC32 215/60/18 98 / 6.5 J18 EC32 205/55/19 97 / 7 J19 EC32	215/65/17 99 / 6.5 J17 EC32 215/60/18 98 / 6.5 J18 EC32 205/55/19 97 / 7 J19 EC31	215/65/17 99 / 6.5 J17 EC32 215/60/18 98 / 6.5 J18 EC32	215/65/17 99 / 6.5 J17 EC32 215/60/18 98 / 6.5 J18 EC32 205/55/19 97 / 7 J19 EC33

<b>POTROŠNJA GORIVA I EMISIJE<sup>(3)</sup></b>				
Protokol sertifikacije	WLTP <sup>(4)</sup>			
Eko režim	Da			
Kapacitet rezervoara za gorivo (litara)	LPG: 50 / Benzin: 50	Benzin: 50	Benzin: 55	Benzin: 50
CO <sub>2</sub> emisije (g/km)	144-149 (benzin) i 126-128 (LPG)	122-129	134-142	111-116
Potrošnja u kombinovanom ciklusu (l/100 km)	6,4-6,6	5,4-5,7	5,9-6,3	4,9-5,2

<b>TEŽINA (KG) I ZAPREMINA (DM<sup>3</sup>)</b>				
Maks. težina praznog vozila	1,478	1,439	1,515	1,487
Bruto težina skupa vozila (GTW)	3,430	3,390	3,470	2,940
Bruto težina vozila (GVW)	1,930	1,890	1,970	1,940
Max/Min nosivost <sup>(5)</sup>	452/521	451/540	455/542	453/521
Max. težina prikolice sa kočenjem	1,500	1,500	1,500	1,000
Max. težina prikolice bez kočenja	740	710	750	745
Maks. zapremina prtljažnika ispod police (dm <sup>3</sup> VDA) – sa setom za popravku / sa rezervnim točkom	609**	667 / 624	550 / 510	546 / 488
Maks. zapremina prtljažnika (dm <sup>3</sup> VDA), sa oborenim zadnjim sedištim – sa setom za popravku / sa rezervnim točkom	1,877**	1,937 / 1,894	1,853 / 1,813	1,851 / 1,791
Maks. zapremina prtljažnika ispod poklopca prostora za prtljag (l) – sa setom za popravku / sa rezervnim točkom	660**	702 / 681	629 / 556	612 / 566
Maks. zapremina prtljažnika sa oborenim zadnjim sedištim (l) – sa setom za popravku / sa rezervnim točkom	1,960**	2,002 / 1,981	1,929 / 1,856	1,912 / 1,866

(1) Benzinski motori sa filterom čestica (DPF): kako bi se smanjila emisija čestica, novi benzinski motori sa direktnim ubrizgavanjem sada uključuju filter čestica u izduvnoj liniji. Filter uklanja čestice iz izduvnih gasova, a zatim ih sagoreva automatskom i redovnom regeneracijom. Filter čestica ne zahteva održavanje. (2) Starter i akumulator vozila su prilagođeni za upotrebu sa sistemom Stop & Start. (3) Zvanična potrošnja i emisije prema važećim propisima. (4) WLTP (Worldwide Harmonised Light Vehicle Test Procedures): novi protokol koji daje rezultate znatno bliže onima u realnoj vožnji u poređenju sa NEDC protokolom. Emisije CO<sub>2</sub> se sertifikuju u skladu sa standardizovanom i zakonskom metodom. Ova metoda je ista za sve proizvođače i omogućava poređenje vozila.  
\* Nije moguće kombinovati. \*\* Rezervni točak nije dostupan uz motor Mild Hybrid-G 140.

**POGLEDAJTE CELOKUPNU SERIJSKU I OPCIONU OPREMU**

## 05. DIMENZIJE

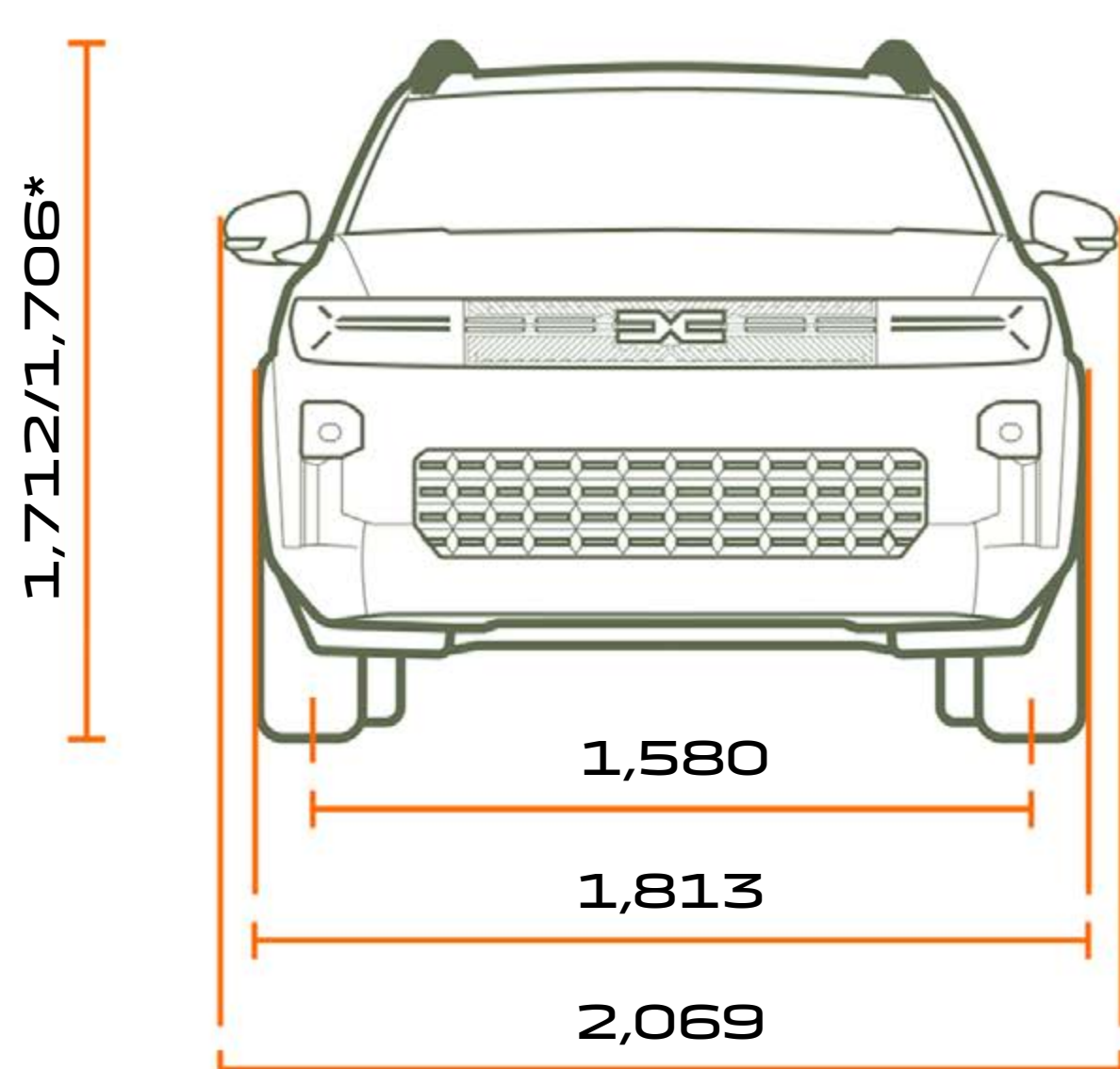

**NAPRED**

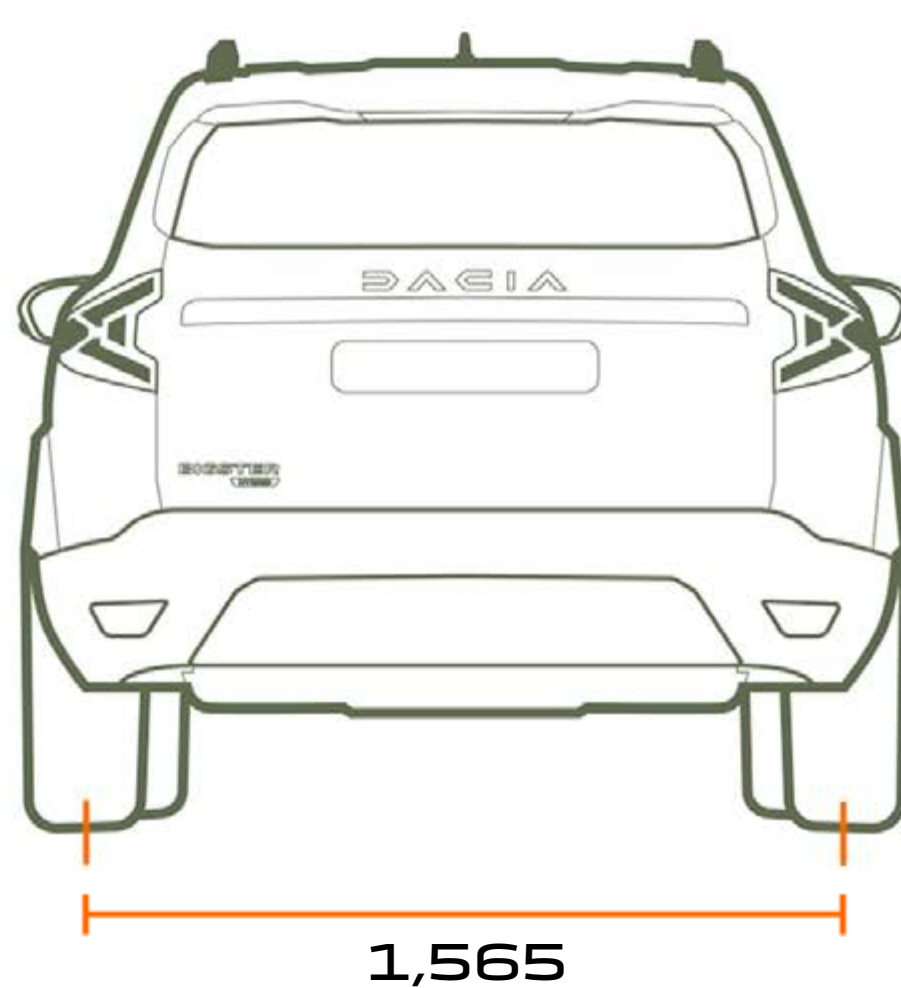

**POZADI**

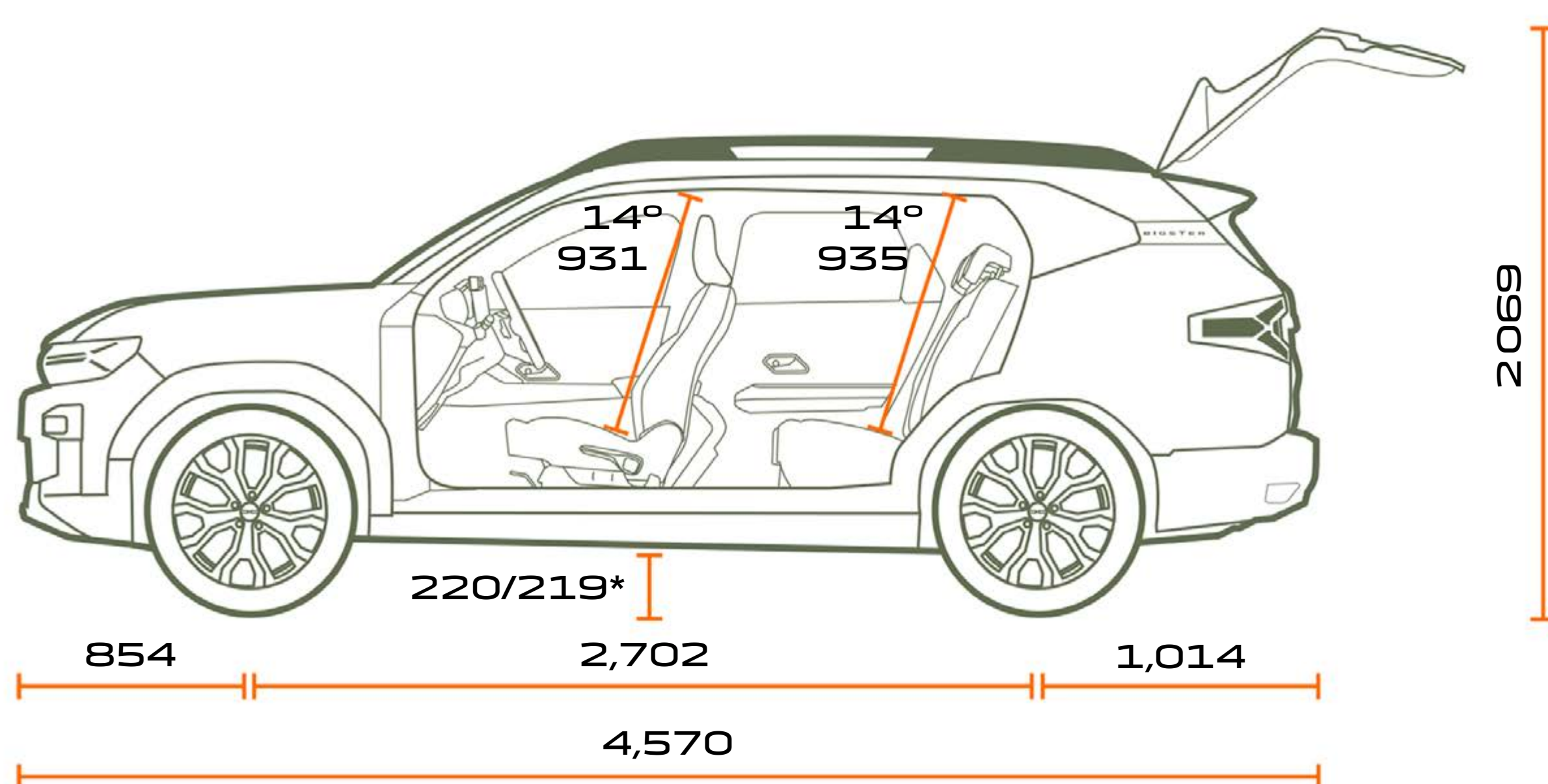

**PROFIL**

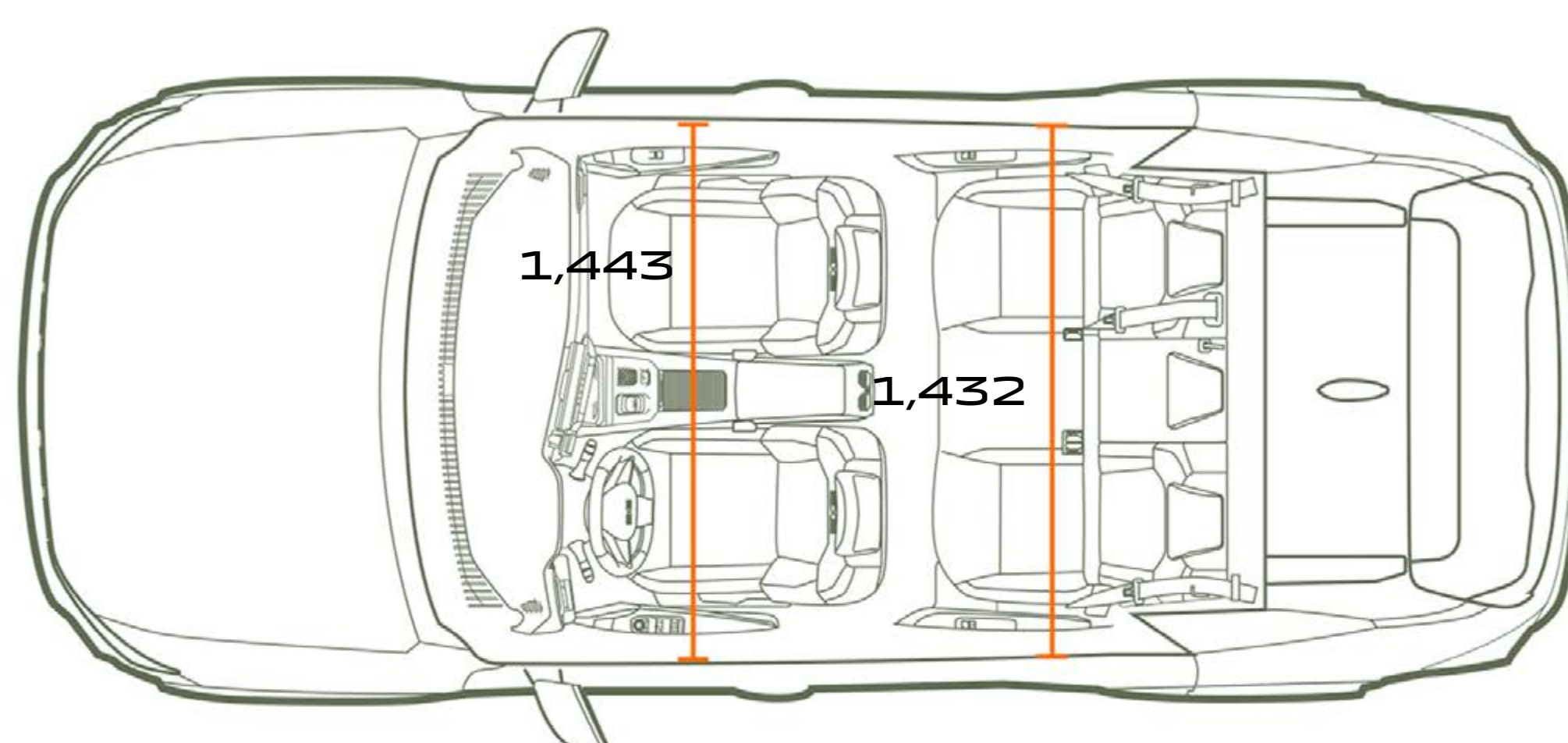

**ODOZGO**

\*4x2/4x4

**ZAPREMINA PRTLJAŽNIKA  
(U DM<sup>3</sup> PREMA VDA STANDARDU / LITRI)**

Maks. zapremina prtljažnika ispod pokrivke prostora za prtljag: bez dvostrukog poda, bez rezervnog točka / sa dvostrukim podom, bez rezervnog točka (litara)

702 / 667

Maks. zapremina prtljažnika sa oborenim zadnjim sedištima: bez dvostrukog poda, bez rezervnog točka / sa dvostrukim podom, bez rezervnog točka (litara)

2,002 / 1,937

**POGLEDAJTE CELOKUPNU SERIJSKU I OPCIONU OPREMU**

**SADRŽAJ** ^



# DACIA

Uloženi su svi napori kako bi sadržaj ove brošure bio tačan i ažuran u trenutku njenog objavljivanja. Ovaj dokument je izrađen korišćenjem predserijskih i prototipskih modela. U skladu sa svojom politikom kontinuiranog unapređenja proizvoda, Dacia zadržava pravo da u svakom trenutku izmeni specifikacije, vozila i dodatnu opremu opisane i prikazane u ovoj brošuri. Sve takve izmene saopštavaju se Dacia prodavcima u najkraćem mogućem roku. U zavisnosti od zemlje prodaje, verzije se mogu razlikovati, a pojedina oprema može biti nedostupna (standardna, opciona ili dodatna). Za najnovije informacije obratite se svom ovlašćenom Dacia prodajnom predstavniku. Zbog ograničenja u procesu štampe, boje prikazane u ovom dokumentu mogu se neznatno razlikovati od stvarnih boja karoserije ili unutrašnjosti vozila. Sva prava zadržana. Zabranjeno je umnožavanje, u celini ili delimično, ovog dokumenta u bilo kom obliku i na bilo koji način bez prethodne pisane saglasnosti kompanije Dacia.

Dacia preporučuje  Castrol

PUBLICIS – AUTORSKA PRAVA ZA FOTOGRAFIJE: F. SCHLOSSER, ©RENAULT MARKETING 3D-COMMERCE  
KEOS D.O.O. Beograd, Autoput Za Novi Sad 68, 11000 Beograd | [www.dacia.rs](http://www.dacia.rs) | avgust 2025.

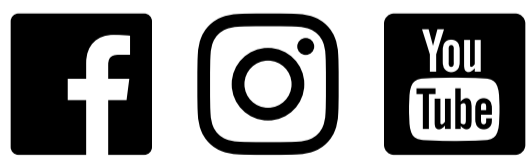

SADRŽAJ 