

NOVI RENAULT CLIO

FULL HYBRID E-TECH 160 KS



DOSTUPAN I SA POGONOM NA BENZIN I TNG

NOVO LICE LJUBAVI



Zavodljivim oblinama, izražajnim linijama, inovativnim stilom i južnjačkom energijom, novi Renault Clio full hybrid E-Tech ponovo budi želju i strast. Njegov samopunjivi full hybrid E-Tech motor od 160 KS i 28 naprednih sistema za pomoć u vožnji⁽¹⁾ prožimaju užitkom. Privlačnosti novog modela doprinose i potpuno obnovljena tehnološka unutrašnjost, kao i interfejs multimedijalnog sistema openR link sa ugrađenim Google uslugama⁽²⁾⁽³⁾ i brojnim aplikacijama⁽⁴⁾.

samopunjivi motor
full hybrid 160 KS

domet do
1000 km⁽⁵⁾

obim
prtljažnika do
391 l⁽⁶⁾

multimedijalni
sistem openR link sa
ugrađenim Google
uslugama⁽²⁾⁽³⁾ i
brojnim
aplikacijama⁽⁴⁾

veran zvuk
koji potpisuje
Harman
Kardon®

28 naprednih
sistema za
pomoć u
vožnji⁽¹⁾⁽²⁾

(1) Pomoćnik za prediktivnu eko-vožnju biće dostupan 2026. godine. (2) Zavisí od verzije. (3) Povezane usluge My Renault, Google Maps, i Google Assistant besplatne su tokom prvih 5 godina od datuma isporuke vašeg vozila. Google, Google Play, YouTube, Waze i druge povezano marke su zaštitni znaci kompanije Google LLC. (4) Za preuzimanje aplikacija iz internet prodavnice Google Play potrebno je prijaviti se u openR link koristeći Google nalog. Da biste koristili aplikacije preuzete iz Google Play prodavnice, potrebno je kupiti odgovarajući paket podataka. Paket usluga koji dolazi uz kupovinu vozila uključuje 2 GB mesečnog prometa podataka tokom 3 godine ili za celo trajanje zakupa vozila preko Mobilize Financial Services; za aktivaciju je potrebno potvrditi identitet u aplikaciji My Renault. Podatke takođe možete deliti putem veze sa svojim pametnim telefonom. (5) Sa punim rezervoarom benzina, prema podacima WLTP postupka. (6) Jednako vredan obim, izmeren prema VDA standardu (ISO 3832), iznosi 327 dm³. (U okviru VDA standarda, ukupni obim prtljažnika meri se pomoću predmeta standardizovanog oblika i zapremine (200 mm x 100 mm x 50 mm = 1 dm³).

01. DIZAJN

02. MULTIMEDIJALNI SISTEM

03. UŽITAK U VOŽNJI

04. ISKUSTVO U UNUTRAŠNOSTI

05. SIGURNOST

06. PERSONALIZACIJA

NEODOLJIVA PRIVLAČNOST



Nove linije. Novi oblici. Karoserija. Glavni elementi novog Renault pristupa dizajnu, oblikovani su tako da ponovo probude strast. Prednja maska i full LED svetla čine ovaj automobil neodoljivo privlačnim. Sportski duh posebno dolazi do izražaja u verziji Esprit Alpine sa 18" (46 cm) Cosmic felnama koje privlače pažnju. Pored toga, crvena boja Absolute budi sasvim nove emocije.



Prednja maska ukrašena je dijamantskim uzorcima sa primesom plave boje, dok tamni hromirani Renault logo dominira njenim središtem. Glavna svetla se nežno odmiču od linije karoserije i protežu ka bočnim stranama, dok dnevna svetla oblikom suptilno nagoveštavaju obris polovine dijamanta...



Svaki detalj odiše dinamičnošću i odvažnošću verzije Esprit Alpine. 18" (46 cm) Cosmic felne spadaju među najveće u klasi i ističu se jedinstvenim geometrijskim dizajnom.



Silueta coupéa, elegantne linije prozora i ručice na staklima zadnjih vrata stvaraju prepoznatljiv sportski profil.

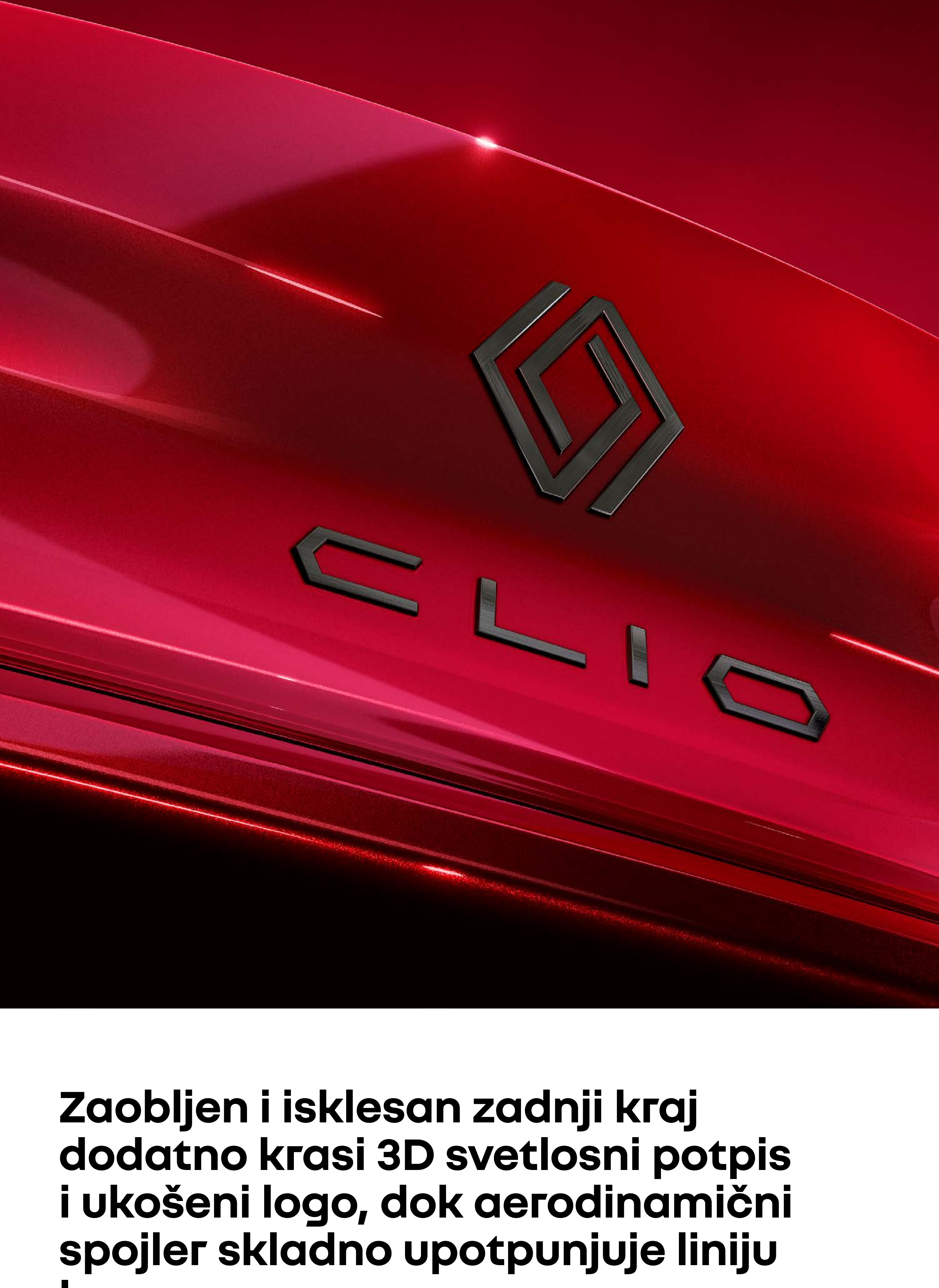

Zaobljen i isklesan zadnji kraj dodatno krase 3D svetlosni potpis i ukošeni logo, dok aerodinamični spojler skladno upotpunjuje liniju krova.

[saznajte više →](#)

[meni ↑](#)

UNUTRAŠNOST KOJA ZAVODI



Zakoračite u svet u kojem se stil i ergonomija stapaju u savršen sklad. Nova ručica menjača e-shifter⁽¹⁾, smeštena iza kompaktnog volana, dodatno pojačava osećaj prostranosti i sportskog duha. Dva 10" (25,4 cm) ekrana multimedijalnog sistema openR nude intuitivno i impresivno korisničko iskustvo, dok upravljač opremljen polugicama⁽²⁾ omogućava još dinamičniju vožnju.



Instrument tabla presvučena je tkaninom u nijansiranim tonovima⁽³⁾ ili Alcantarom⁽⁴⁾ i proteže se sve do vrata. Na svakom kraju smešten je jedinstveni dekorativni detalj koji, zahvaljujući metalnoj završnoj obradi, diskretno menja nijanse. LED osvetljenje vrata i instrument table omogućava vam da kreirate ambijent po svojoj meri.



Sedišta su obložena penom koja obavija sedišta, pružajući pojačanu bočnu potporu. Presvlake⁽⁵⁾ krasi 3D motivi koji unose dinamiku.



Prefinjeni sportski duh posebno dolazi do izražaja u verziji Esprit Alpine, sa presvlakama ukrašenim prepoznatljivim slovom A. Na sedištima se ističe ekskluzivna oznaka, dok šavovi na volanu prate boje francuske trobojke.

(1) U zavisnosti od verzije. (2) U zavisnosti od verzije, za motore na benzin i naftni gas (TNG), u kombinaciji sa automatskim menjačem. (3) U verziji techno. (4) U verziji esprit Alpine. (5) Tkanina izrađena od 100 % recikliranih materijala u verzijama techno i esprit Alpine.

[saznajite više →](#)

[meni ↑](#)

MULTIMEDIJALNI SISTEM OPENR LINK



Pretražujte i istražujte, slušajte muziku i podkaste, zabavljajte se i informišite – uronite u povezani svet. Intuitivan i podesiv, multimedijalni sistem openR link sa ugrađenim Google uslugama⁽¹⁾⁽²⁾ svako putovanje pretvara u glatko i prijatno iskustvo.

02. MULTIMEDIJALNI SISTEM



Zatvoren put, nova saobraćajna ograničenja, radovi – uvek pronađite najbolju rutu uz pomoć Google Maps⁽³⁾.

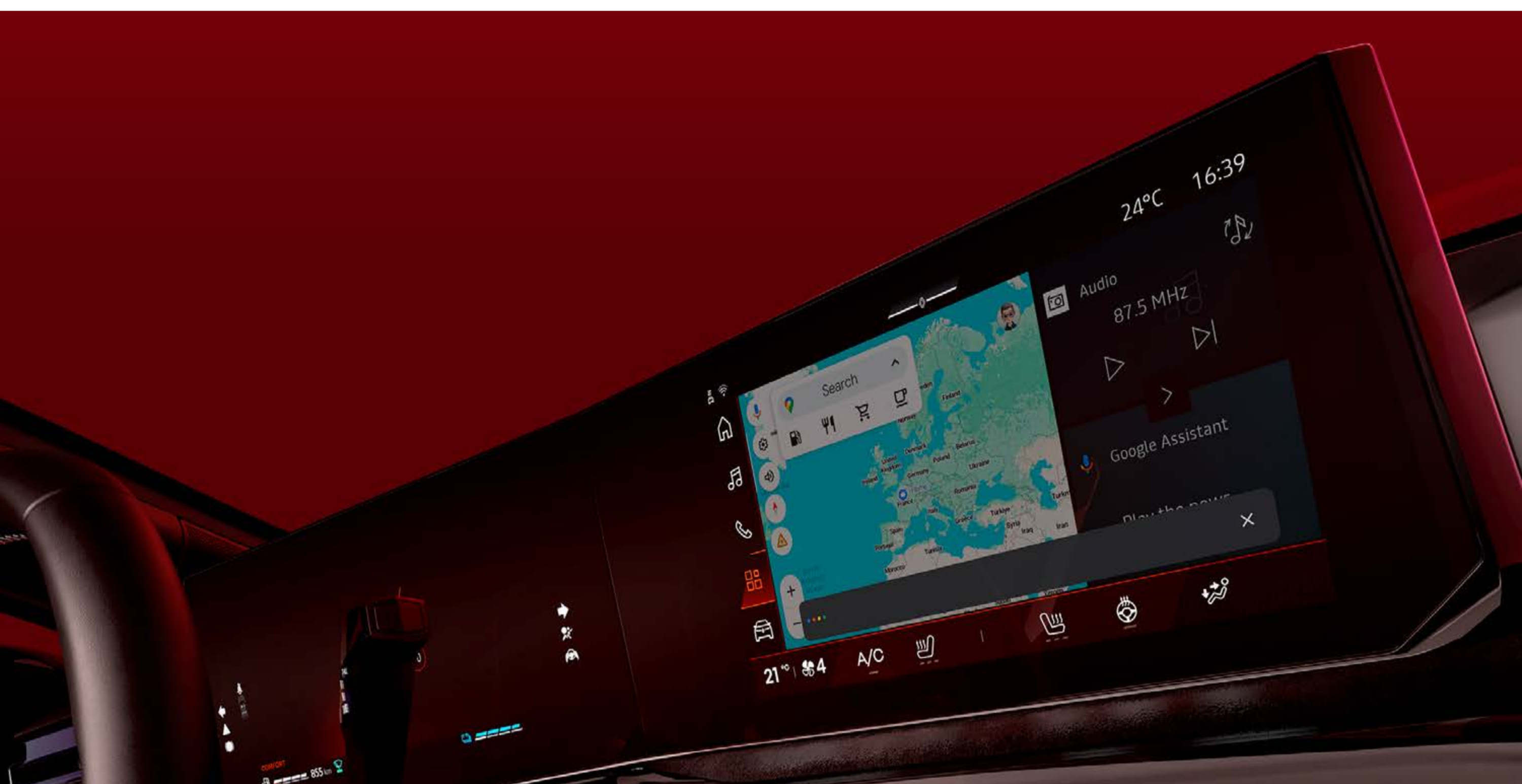

Glasovne naredbe: samo recite "Hej, Google..." i isplanirajte svoje putovanje, podesite temperaturu, promenite režim rada. Glasovni asistent⁽²⁾ je tu za vas!



Na raspolaganju su vam brojne aplikacije u internet prodavnici Google Play⁽³⁾.

(1) U zavisnosti od verzije. (2) Povezane usluge My Renault, Google Maps i Google Assistant besplatne su tokom prvih 5 godina od datuma isporuke vozila. Google, Google Play, YouTube, Waze i druge povezane marke su zaštitni znaci kompanije Google LLC. (3) Za preuzimanje aplikacija iz internet prodavnice Google Play potrebno je prijaviti se u openR link koristeći Google nalog. Da biste koristili aplikacije preuzete iz Google Play prodavnice, potrebno je kupiti odgovarajući paket podataka. Paket usluga koji dolazi uz kupovinu vozila uključuje 2 GB mesečnog prometa podataka tokom 3 godine ili za celo trajanje zakupa vozila preko Mobilize Financial Services; za aktivaciju je potrebno potvrditi identitet u aplikaciji My Renault. Podatke takođe možete deliti putem veze sa svojim pametnim telefonom.

 pogledajte svu serijsku i opcionu opremu

meni ↑

URONITE U SVET NAPREDNE TEHNOLOGIJE



Napredne tehnologije u unutrašnjosti donose uživanje za sva čula. Uživajte u prefinjenom vrhunskom zvuku koji potpisuje Harman Kardon® i prilagodite svoje iskustvo vožnje uz pomoć sistema Multi-Sense.

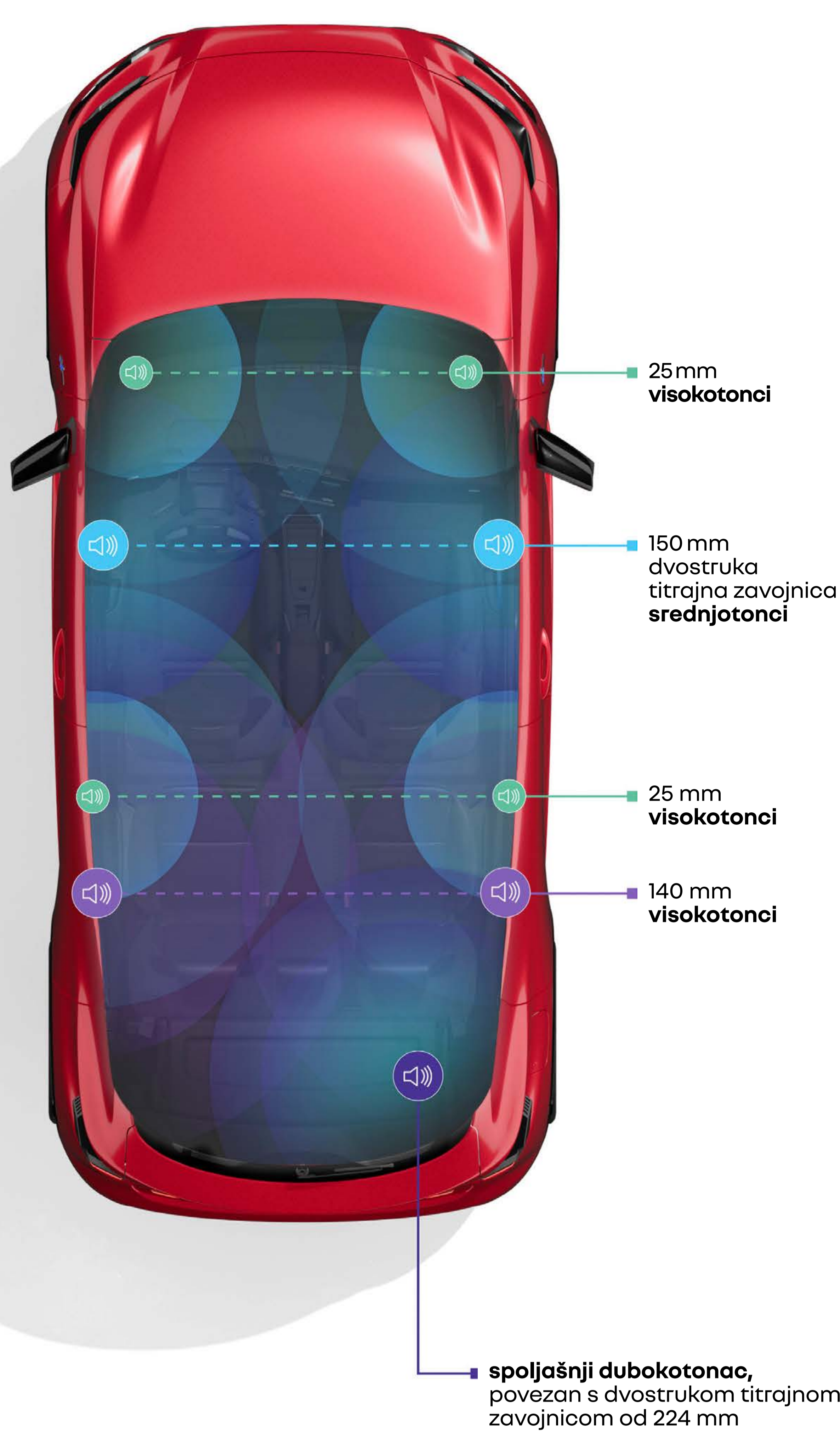

Prepustite se čarima impresivne zvučne kulise. Zahvaljujući 9 pažljivo raspoređenih zvučnika⁽¹⁾ i snazi od 410 W, svaki putnik uživa u izuzetnom zvuku audiosistema Harman Kardon®.



Zvuk koji je komponovao Jean-Michel Jarre dočekuje vozača i putnike pri ulasku u vozilo, uz animaciju na ekranu u unutrašnjosti. Kako bi vaša čula još više uživala, na raspolaganju je pet ekskluzivnih zvučnih ambijenata. Sa spoljne strane emitovano je posebno zvučno upozorenje koje upozorava pešake kada se vozilo kreće brzinom manjom od 30 km/h⁽¹⁾.

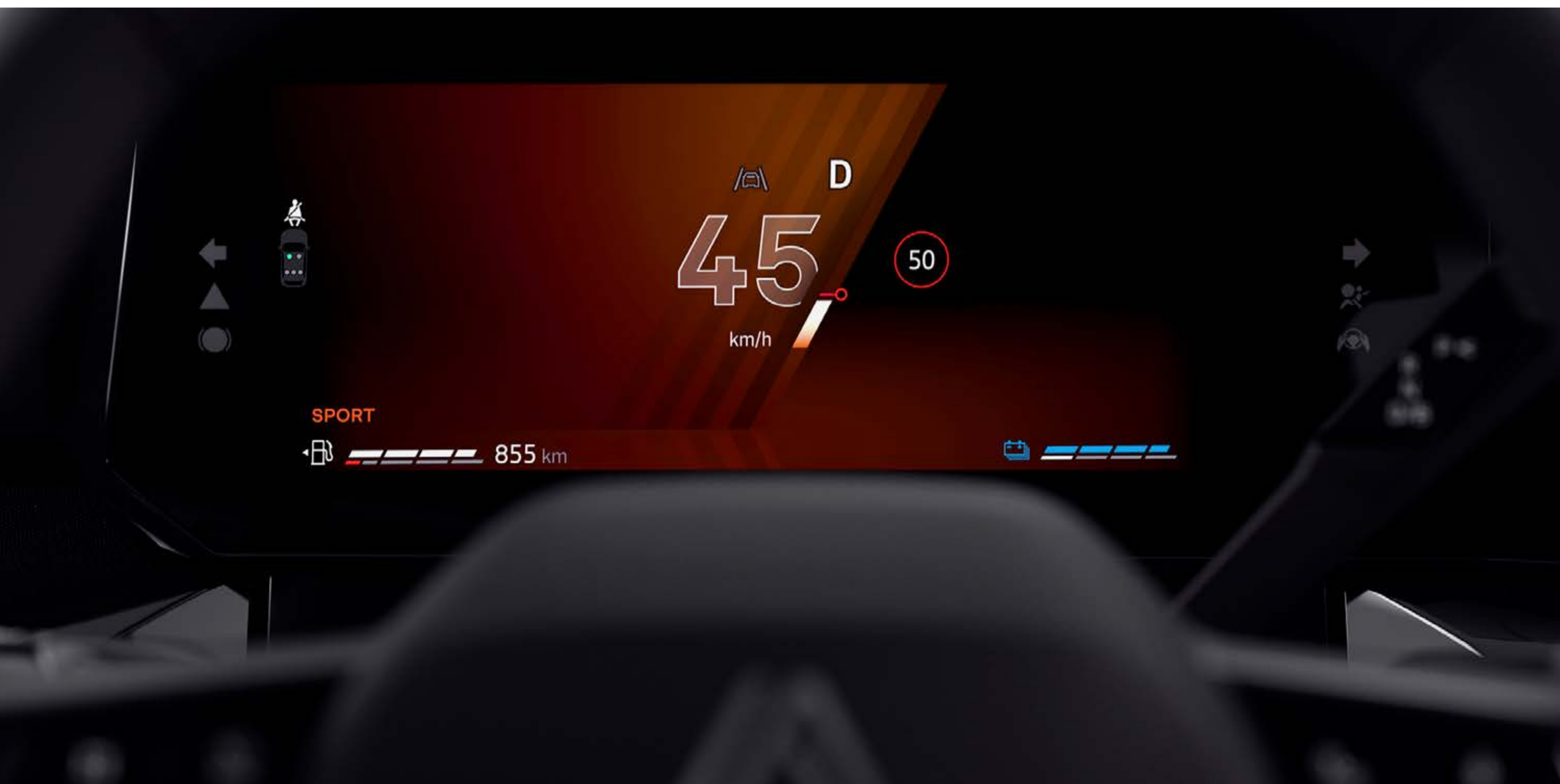

Birajte između 4 režima rada sistema Multi-Sense ili dozvolite režimu Smart da automatski odabere onaj koji najbolje odgovara vašem stilu vožnje. Svaki režim menja odziv motora i upravljača, dok prilagodljivo ambijentalno osvetljenje na prednjim vratima i instrument tabli stvara savršenu atmosferu (dostupno je ukupno 8 boja i 48 kombinacija).



Osim toga, na središnjoj konzoli nalazi se postolje za bežično punjenje pametnog telefona.

⁽¹⁾ u zavisnosti od verzije.

03. UŽITAK U VOŽNJI

TRI MOTORA



**FULL HYBRID
E-TECH 160 KS**

**DVOGORIVNI (BENZIN I
TECNI NAFTNI GAS -TNG)
MOTOR ECO-G 120 KS**

**BENZINSKI
MOTOR TCE
115 KS**

Trenutno ubrzanje i još veće uživanje u vožnji – motori Renault Clio snažniji su nego ikad, a pritom zadržavaju sve što ih čini idealnim za različite stilove vožnje.



FULL HYBRID E-TECH motor

motor snage 160 KS
full hybrid
samopunjiv

do
1,000 km
dometa⁽¹⁾

do
80%
vremena vožnje u
električnom načinu rada⁽²⁾⁽³⁾

do
105 km/h
u električnom načinu rada⁽³⁾

od
3.9 l/100 km
potrošnja goriva⁽⁴⁾

od
89 g/km
emisija CO₂⁽⁴⁾

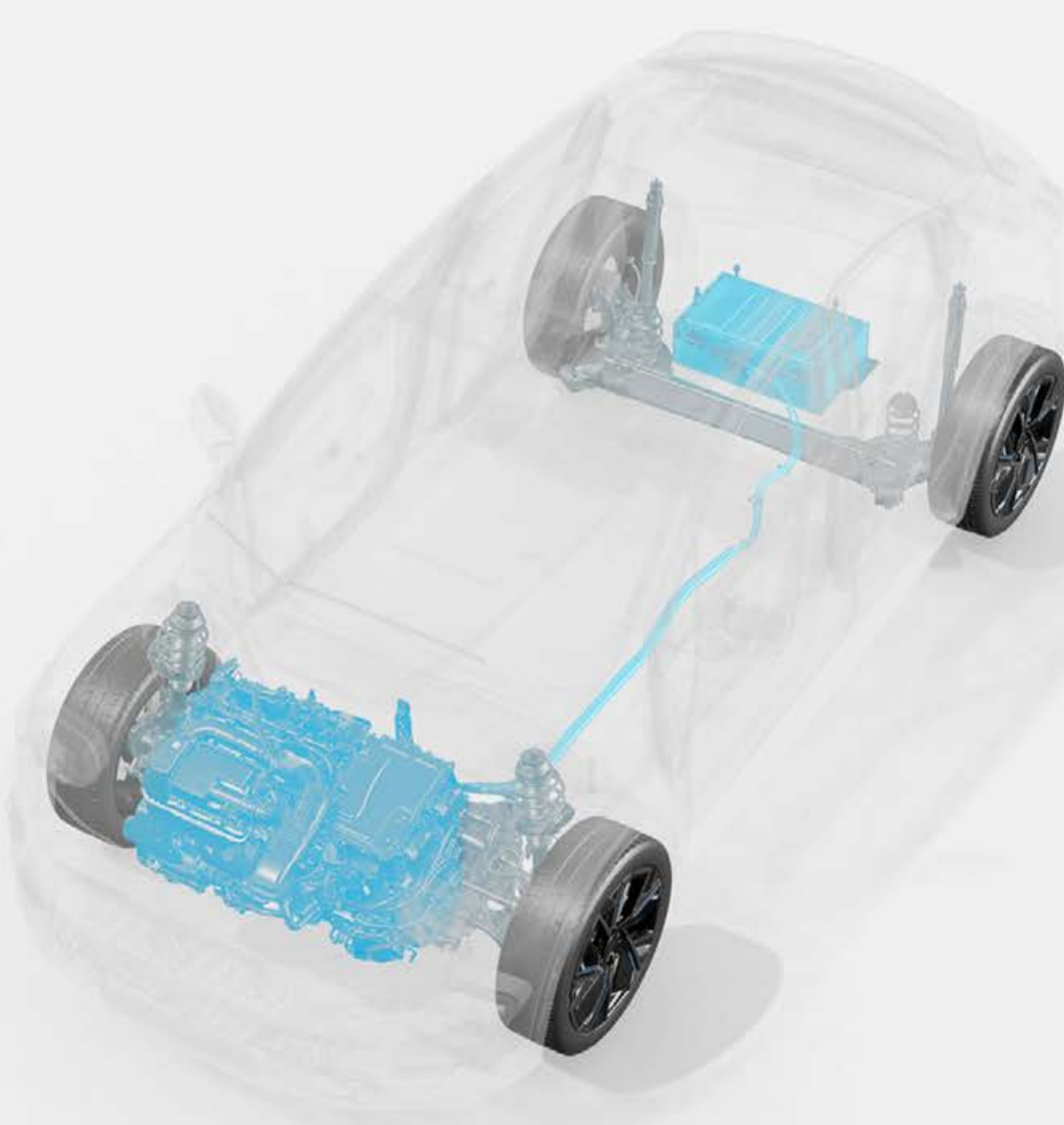

U gradu i okolini, električni režim rada omogućava vam uštedu do 40 % goriva⁽⁵⁾. Režim B omogućava podešavanje nivoa regenerativnog kočenja, pri čemu se baterija puni tokom usporavanja i kočenja – bez potrebe za priključivanjem na punjač.

(1) Do 1000 km dometa sa punim rezervoarom benzina (u skladu sa podacima ispitnog postupka WLTP). (2) Do 80 % vremena vožnje u električnom režimu (u gradu i okolini). (3) Zavisi od napunjenosti baterije i stila vožnje / interni izvor kompanije Renault / 2023. (4) Potrošnja goriva od 3,9 do 4,2 l/100 km i emisija CO₂ od 89 do 93 g/km, homologovane vrednosti zavise od verzije / u skladu sa podacima ispitnog postupka WLTP / izvor: UTAC / mart 2025. (5) Za verziju sa full hybrid E-Tech motorom u poređenju sa mild hybrid motorom sa automatskim menjačem, prema vrednostima za gradski ciklus vožnje WLTP / izvori: UTAC & IDIADA / septembar 2022.



ECO-G 120 KS

Zahvaljujući dvogorivnom pogonu na benzin i TNG (tečni naftni gas) i automatskom menjaču, Renault Clio Eco-G 120 KS nudi domet veći od 1450 km. Na taj način možete uštedeti do 50 %⁽¹⁾ goriva i smanjiti emisiju CO₂ za 10 %⁽²⁾.

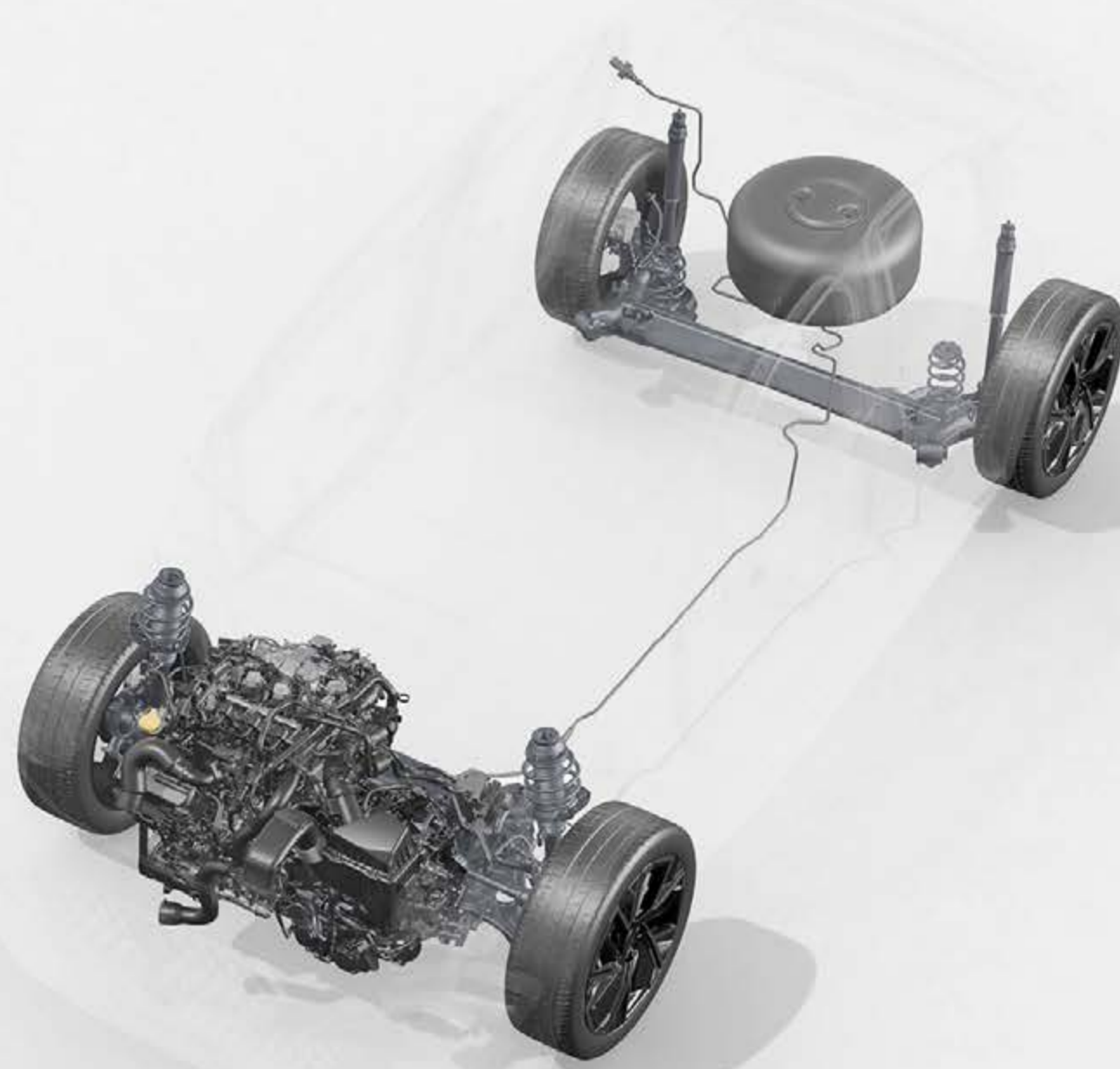

Clio sa Eco-G motorom ima dva rezervoara za gorivo. Motor pri pokretanju koristi samo benzin, a nakon postizanja optimalne temperature moguće je prebaciti se na tng (tečni naftni gas).

(1) U poređenju sa vrednošću punog rezervoara. (2) U poređenju sa vozilom ekvivalentne snage sa benzinskim motorom, na osnovu emisije CO₂ tokom vožnje (prema WLTP-u).

* raspoloživost motora u zavisnosti od države

[saznajte više →](#)

[meni ↑](#)

NAGLAŠENA UDOBNOST



Renault Clio E-Tech full hybrid je svestran i udoban gradski automobil koji sa lakoćom prima do pet putnika. Putnici pozadi imaju na raspolaganju 14 cm prostora za noge.

04. ISKUSTVO U UNUTRAŠNOSTI



**Kompaktan, a iznenađujuće prostran,
sa prtljažnikom od 391 l⁽¹⁾⁽²⁾ i 24 l
prostora za odlaganje⁽¹⁾.**

(1) Uzavisnosti od verzije. (2) Ekvivalentan obim, izmeren u skladu sa VDA standardom (ISO 3832), iznosi 327 dm³. (U okviru VDA norme, ukupni obim prtljažnika meri se pomoću predmeta standardizovanog oblika i zapremine (200 mm × 100 mm × 50 mm = 1 dm³).

meni ↑

PREPOZNAVANJE, OBAVEŠTAVANJE, NAVOĐENJE



"Safety score" ocenjuje koliko bezbedno vozite analizom podataka o brzini, putanji i sigurnosnom razmaku u vožnji. Nova funkcija upozorenja na umor vozača dodatno proširuje ovu analizu. Na kraju svakog putovanja prikazuje vaš rezultat (na skali od 0 do 100) i pomaže vam da poboljšate svoj stil vožnje. Takođe je dostupna i funkcija 'safety monitor' koja na praktičan način savetuje kako da vozite sigurnije (funkcija je dostupna na instrument tabli u obliku widgeta).

"Safety coach" koristi podatke iz funkcije "safety score" kako bi vam pomogao da poboljšate svoj stil vožnje, a na osnovu podataka o okruženju u realnom vremenu vas obaveštava o potencijalnim opasnostima na ruti.



28 naprednih sistema za pomoć u vožnji⁽¹⁾

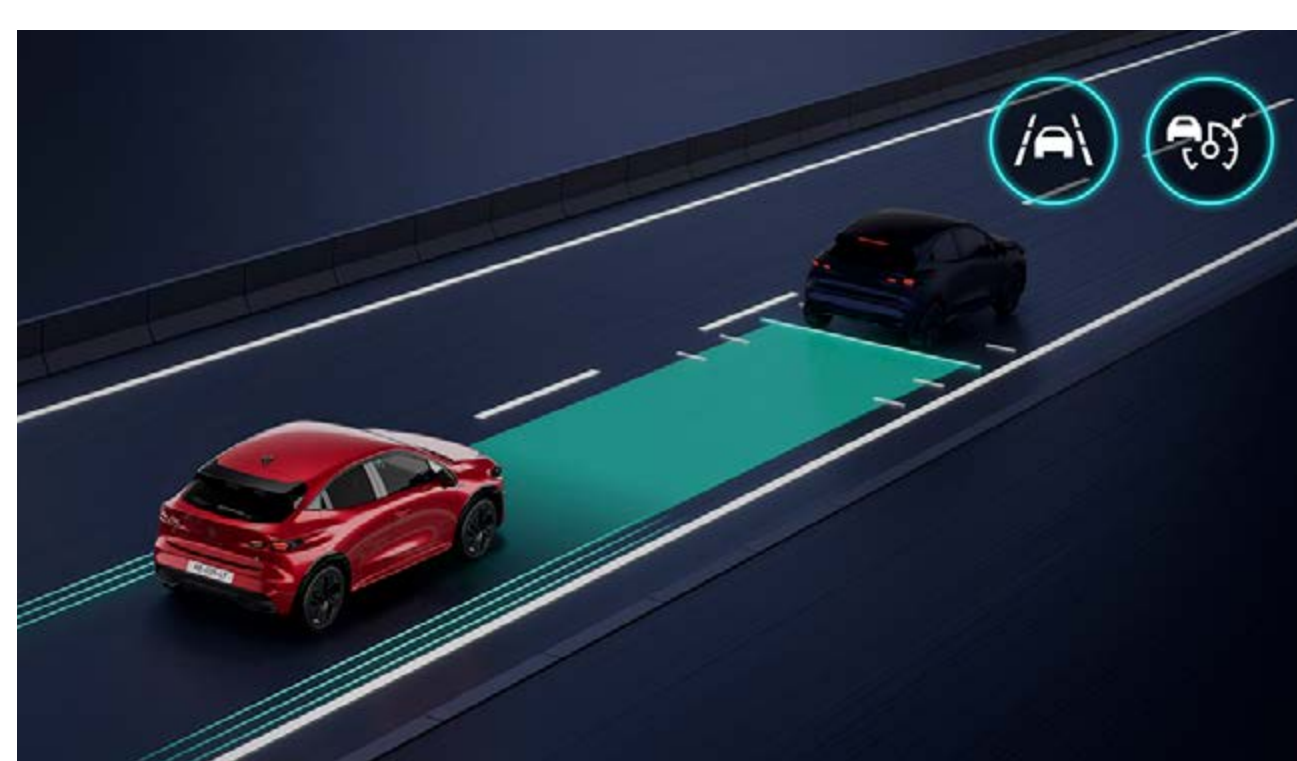

aktivna pomoć za vozača

Sistem automatski prilagođava brzinu, održava sigurnosni razmak i pomaže Cliu da ostane u sredini trake. U gustom saobraćaju, funkcija Stop & Go automatski zaustavlja vozilo i ponovo ga pokreće. Zahvaljujući ovoj funkciji, vožnja teče savršeno glatko!



3D kamera sa 360° prikazom okoline

Četiri kamere u realnom vremenu prikazuju okruženje vozila na centralnom ekranu. Rezultat: lakše manevrisanje i parkiranje uz potpuni pregled od 360°, što vam omogućava da uočite prepreke koje nisu vidljive iz putničkog prostora. Sistem takođe prati okolinu ispred vozila i, po potrebi, ispravlja putanju u hitnim situacijama.

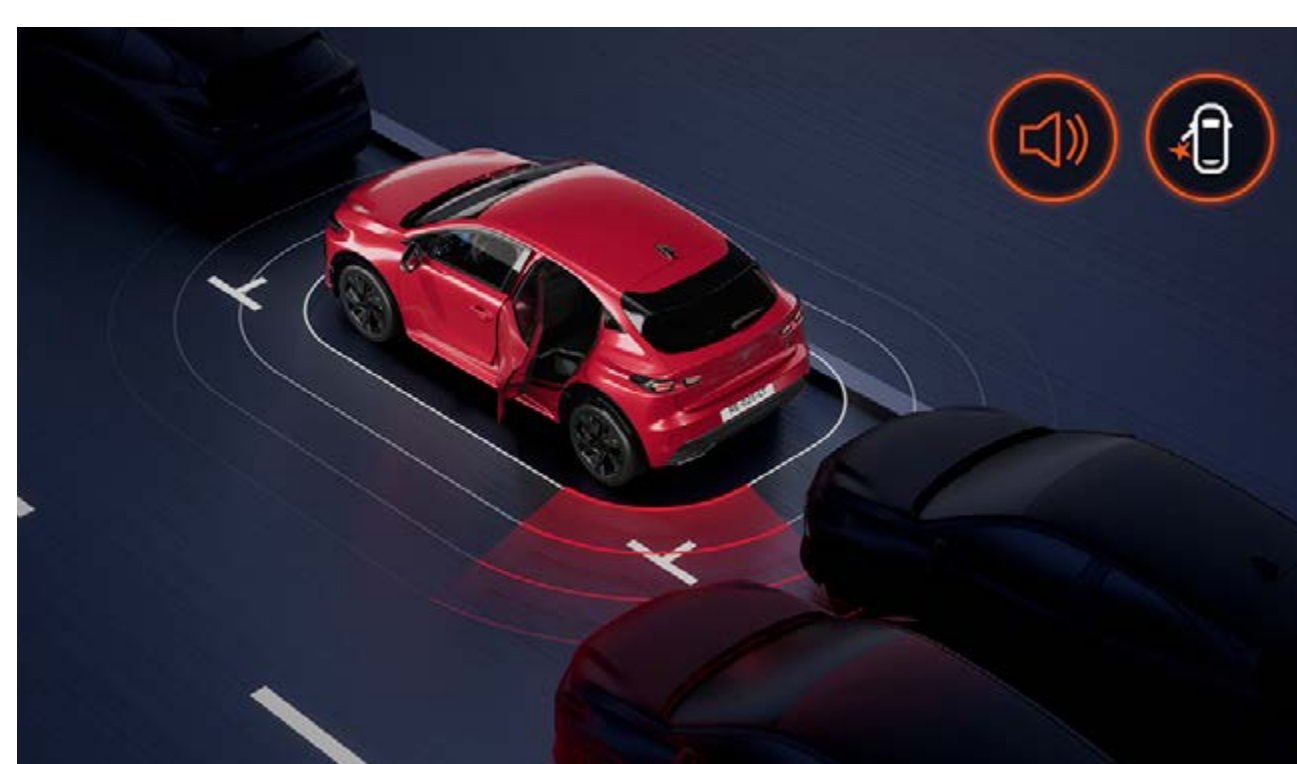

sistem za bezbedan izlazak putnika iz vozila

Ako prilikom otvaranja vrata naiđe drugo vozilo, sistem će aktivirati vizuelno i zvučno upozorenje kako bi zaštitio vozača i putnike.



automatsko kočenje pri vožnji unazad

Sistem prepoznaje prepreke prilikom vožnje unazad i u slučaju opasnosti, automatski zaustavlja vozilo.

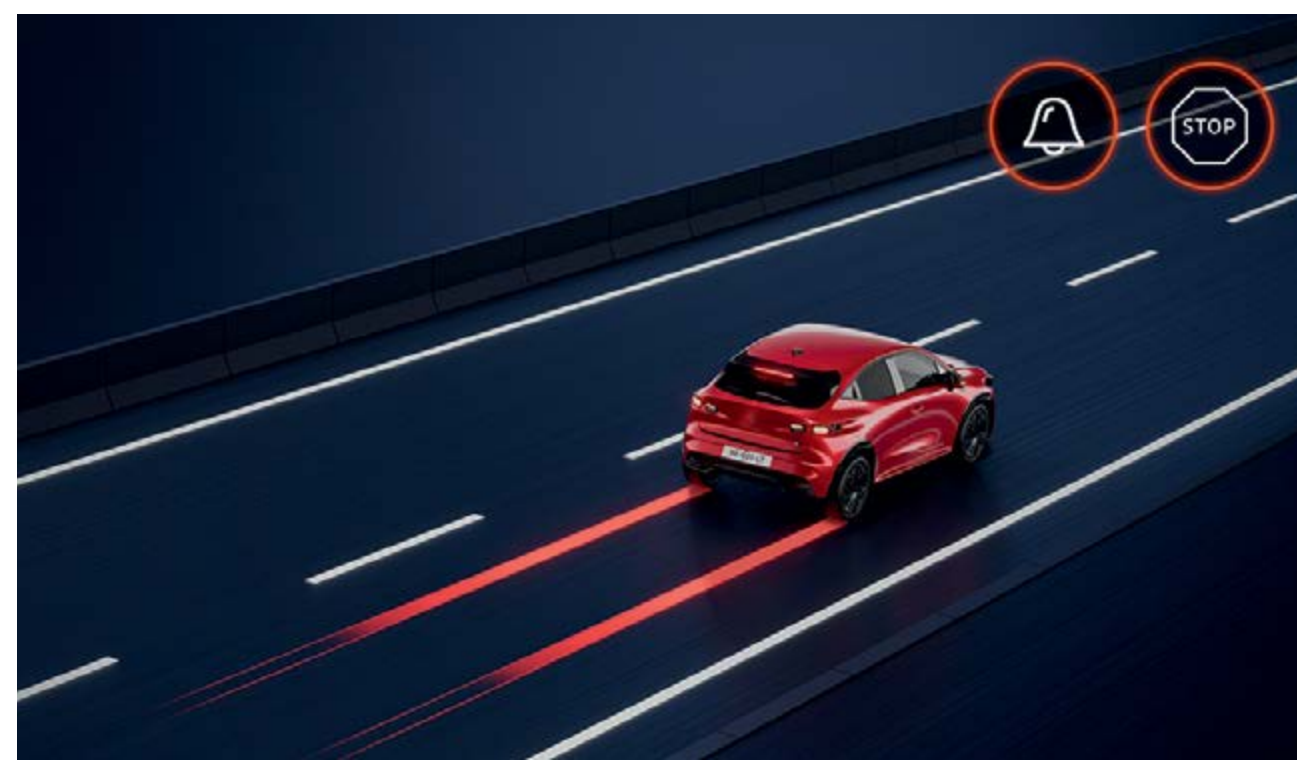

pomoć pri zaustavljanju u hitnim situacijama

Sistem radi u kombinaciji sa aktivnom pomoći za vozača kako bi, u slučaju neaktivnosti vozača (ako ruke nisu prepoznate na volanu), usporio vozilo dok se potpuno ne zaustavi (ako je to moguće).



napredni sistem za nadzor vozača

Unutrašnja kamera prepoznaje znake umora ili smanjene pažnje i aktivira upozorenje kako bi podstakla vozača da se zaustavi i odmori.

sistemi za pomoć pri parkiranju

- zadnji parking senzor
- prednji parking senzor
- bočni parking senzori
- upozorenje pri izlasku sa parking mesta unazad
- digitalna kamera za vožnju unazad
- 3D kamera sa 360° prikazom
- parkiranje bez upotrebe ruku

sistemi za pomoć u vožnji

- aktivna pomoć za vozača
- upozorenje na sigurnosni razmak
- pomoć pri kretanju na uzbrdici
- intuitivni pomoćnik za eko-vožnju⁽¹⁾
- automatska aktivacija kratkih svetala
- prediktivna hibridna vožnja
- ograničivač brzine
- adaptivni tempomat

sigurnosni sistemi

- sistem za bezbedan izlazak putnika iz vozila
- upozorenje pri napuštanju trake
- upozorenje na vozilo u mrtvom uglu
- zaustavljanje u hitnim situacijama
- sistem za zadržavanje vozila u saobraćajnoj traci
- praćenje okoline ispred vozila sa funkcijom zadržavanja u traci u hitnim situacijama
- praćenje okoline iza vozila sa funkcijom zadržavanja u traci u hitnim situacijama
- automatsko kočenje pri vožnji unazad
- automatsko kočenje u hitnim situacijama
- automatsko kočenje u hitnim situacijama na raskrsnicama
- prepoznavanje saobraćajnih znakova
- prepoznavanje saobraćajnih znakova sa upozorenjem na prekoračenje brzine
- upozorenje na umor vozača⁽¹⁾

(1) intuitivni pomoćnik za eko-vožnju biće dostupan od 2026. godine.

 pogledajte svu serijsku i opcionu opremu

boje



crvena Absolute (mb)



zelena Absolute⁽¹⁾ (mb)



siva Schiste (mb)



ledeno bela (mp)



siva Rafale (mb)



plava Iron (mb)



crna Etoile (mb)

mp: mat premaz
mb: metalik boja

(1) u zavisnosti od verzije.
fotografije nisu ugovorno obavezujuće.



**pogledajte svu
serijsku i opcionu opremu**

meni ↑

06. PERSONALIZACIJA

evolution



06. PERSONALIZACIJA

techno



06. PERSONALIZACIJA

esprit Alpine

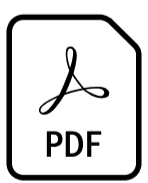

**pogledajte svu
serijsku i opcionu opremu**

saznajte više →

meni ↑

dodatna oprema



produženi lukovi točkova i zaštita donjeg dela vrata

Spojler na poklopcu prtljažnika i zaštite donjeg dela vrata dodatno ističu dinamične linije i sportski duh Renault Clia.



osvetljeni pragovi vrata i premium tekstilni tepisi

Moderni pragovi sa pozadinskim osvetljenjem Clio loga, dočekuju vas belim svetlom pri svakom otvaranju vrata. U unutrašnjosti, premium tekstilni tepisi sa crnim obrubom i izvezenim detaljima unose dozu elegancije i praktičnosti.



nosači za skije na krovnim nosačima i Renault Aero Cargo Box™ na kuki za vuču

Bez kompromisa kada je reč o slobodnim aktivnostima: prevezite do 6 pari skija na krovnim nosačima ili povećajte teretni kapacitet (do 310 l) uz dodatak Renault Aero Cargo Box™ koji se postavlja na kuku za vuču.



dvostrana obloga prtljažnika

Izrađena od gume ili tekstila, prilagođava se svakodnevnim potrebama i efikasno štiti originalni tepih prtljažnika.



YouClip sistem, naslon za glavu i vešalica

Inovativni sistem YouClip pretvara naslon za glavu u multifunkcionalni držač na koji se mogu pričvrstiti razni dodaci iz YouClip ponude, poput vešalice, držača za tablet ili držača za čaše.

[meni ↑](#)

06. PERSONALIZACIJA

motori

full hybrid E-Tech 160 KS	TCe 115	TCe 115 EDC	
vrsta motora			
atmosferski sa direktnim ubrizgavanjem	električni	turbo sa direktnim ubrizgavanjem	
pogon			
bezolovni benzin (E10) + potpuni hibrid	bezolovni benzin	bezolovni benzin	
najveća snaga u KS / brzina obrtaja motora (o/min)			
160/5500	115/od 4350 do 5500	115/od 4350 do 5500	
najveći obrtni moment (Nm) / brzina okretanja motora (o/min)			
172/3000	205 + 50	190/od 1750 do 4000 o/min	190/od 1750 do 4000 o/min
menjač			
automatski s više načina rada E-Tech	ručni sa 6 stepena prenosa	automatski sa dvostrukim kvačilom i 6 stepena prenosa	
masa praznog vozila (kg)			
1271	1155	1178	



**pogledajte svu
serijsku i opcionu opremu**

dimenzije i zapremnine

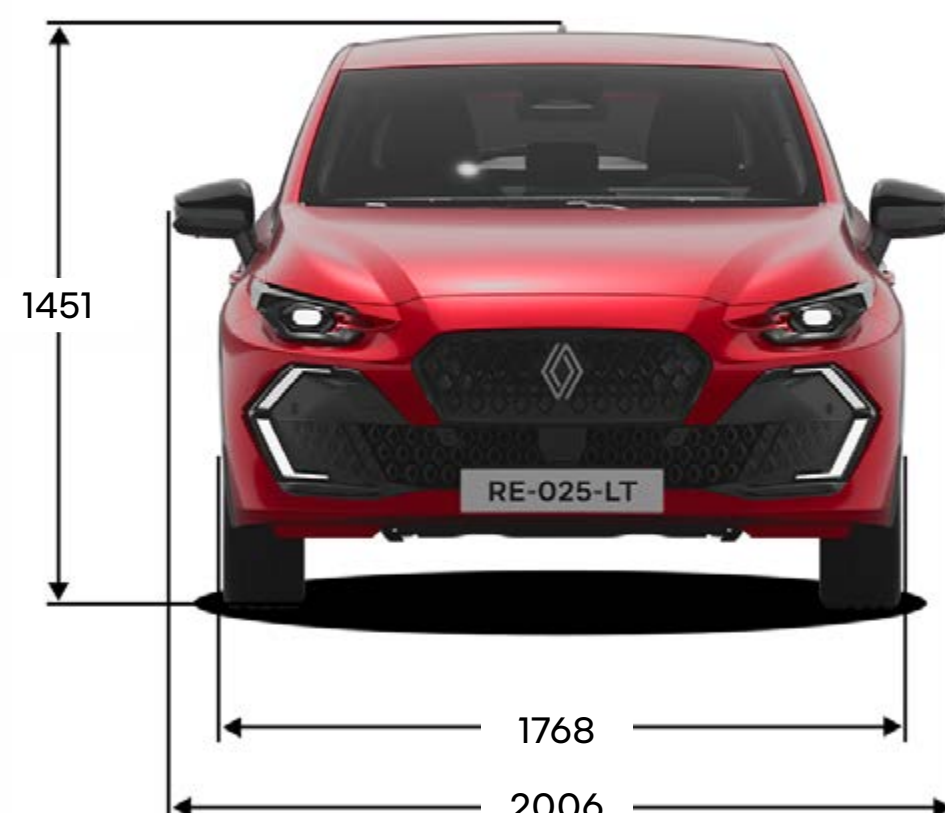
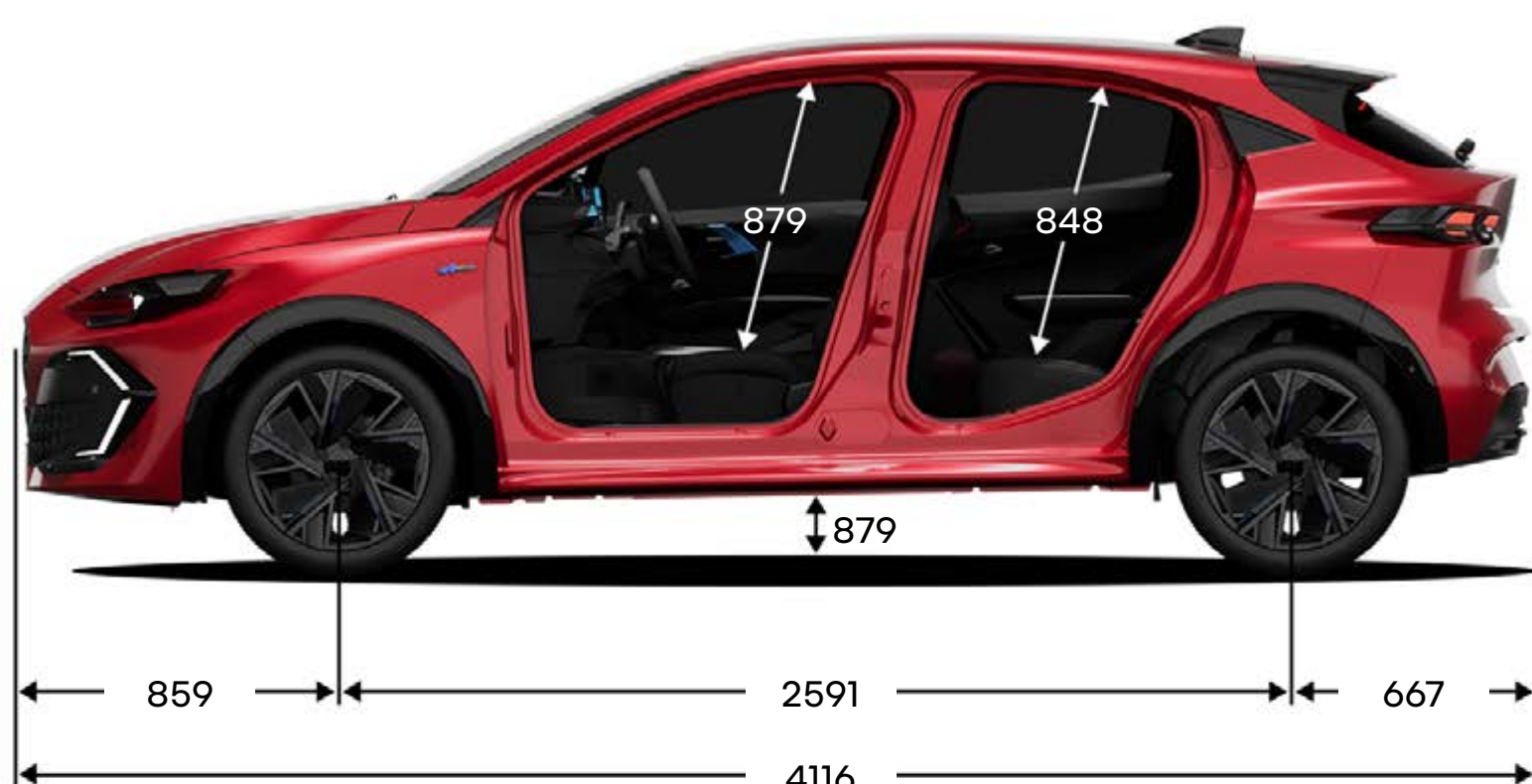

dimenzije i zapremina prtljažnika / zapremina prostora za odlaganje

	E-Tech	Motor sa unutrašnjim sagorevanjem
najveća vrednost, uključujući komplet za popravku gume (l)	309	391
najveća vrednost sa preklopljenom zadnjom klupom, uključujući komplet za popravku gume (l)	1094	1176
dužina utovarnog prostora sa preklopljenim zadnjim sedištim i preklopljenim suvozačevim sedištem (mm)	1458	1470
prostor za odlaganje u unutrašnjosti (l)		do 24 ⁽¹⁾

(1) u zavisnosti od verzije.
dimenzije u mm.

ekvivalentan obim, izmeren u skladu sa VDA standardom (ISO 3832), iznosi 327 dm³. (U okviru VDA norme, ukupni obim prtljažnika meri se pomoću predmeta standardizovanog oblika i zapremine (200 mm × 100 mm × 50 mm = 1 dm³).

meni ↑

"Human First program" je sveobuhvatan program bezbednosti koji je Renault razvio u saradnji sa istraživačima, stručnjacima i vatrogascima.

Pošto se saobraćajna bezbednost tiče svih učesnika u saobraćaju – pešaka, biciklista, vozača automobila i motociklista – cilj "Human First programa" je:

- 1. sprečiti nesreće razvojem sigurnosne opreme i naprednih sigurnosnih sistema i sistema za pomoć u vožnji**
do 36 naprednih sistema za pomoć u vožnji / više od 60 sigurnosnih sistema, do 7 vazdušnih jastuka, dečija sedišta (Isofix), rešenje Renault Fixe4sure / od 1970. Prijavljeno je više od 2000 patenata u oblasti bezbednosti
- 2. pružiti pomoć u nesrećama uz pomoć inovacija razvijenih u saradnji sa vatrogascima**
QRescue / pristup za vatrogasce / u proteklih 10 godina obučeno je više od 5000 vatrogasaca u 19 zemalja širom sveta / u svrhu vatrogasne obuke godišnje se donira oko 400 automobila
- 3. smanjiti broj nesreća i ozbiljnost njihovih posledica kroz značajna ulaganja u istraživanje i razvoj**
funkcija Safety Score / funkcija Safety Coach / povezane usluge / velike količine podataka / sistemi veštačke inteligencije i sajber bezbednosti

saznajte više o "Human First program"

Renault usluge održavanja

Uvek smo uz vas kako bismo vam olakšali vožnju i uštedeli vreme potrebno za održavanje vašeg Renault vozila: online ponude i zakazivanje termina, fiksne cene paketa, ugovori o održavanju, osiguranje i podrška, prilagođeni program My Renault... Iskoristite prednosti jednostavnih i brzih rešenja prilagođenih vašim potrebama.

saznajte više o Renault uslugama održavanja



Potrošnja goriva i emisija CO₂ izraženi su u rasponu od najnižih do najviših službenih specifičnih vrednosti. Potrošnja goriva u kombinovanoj vožnji: 3,9 - 5,4 l/100 km. Emisija CO₂: 89 - 123 g/km.

Zbog posledica globalne nestašice, neki elementi opreme prikazani u ovoj brošuri mogu biti nedostupni. U trenutnim uslovima teško je predvideti dostupnost određenih elemenata opreme, koji zbog globalnog nedostatka možda neće biti mogući za nabavku. Za najnovije informacije obratite se najbližem ovlašćenom dileru. Preduzeto je sve potrebno da sadržaj ovog materijala bude tačan i ažuran u trenutku štampanja. Ovaj dokument je sastavljen na osnovu predserijskih vozila ili prototipova. U skladu sa politikom stalnog unapređenja proizvoda, Renault zadržava pravo izmene karakteristika vozila i dodatne opreme opisanih i prikazanih u ovoj brošuri u bilo kom trenutku. O tim izmenama Renault dileri se obaveštavaju u najkraćem roku. U zavisnosti od zemlje prodaje, verzije se mogu razlikovati, a neki delovi opreme možda nisu dostupni (serijski, opciono ili kao dodatna oprema). Za najnovije informacije obratite se najbližem ovlašćenom dileru. Zbog tehničkih ograničenja pri štampanju, boje u katalogu mogu se razlikovati od stvarnih boja karoserije ili materijala unutrašnjih obloga. Sva prava zadržana. Svaka reprodukcija ovog materijala, delimična ili u celosti, u bilo kom obliku i na bilo koji način bez pisanog odobrenja kompanije Renault je zabranjena.

Slike u brošuri su simbolične i informativne. Svi podaci i informacije navedeni na stranicama i u dokumentima su privremeni, podložni promenama i zadržavamo pravo na eventualne greške u tekstu.

Publicis – autori fotografija: Prodigious, Tomorrow Bureau © Renault Marketing 3D-Commerce
Izdavač kataloga: Renault s.a.s., 122-122 bis avenue du Général Leclerc – 92100 Boulogne-Billancourt – Francuska
Prevod i lokalna adaptacija: Keos d.o.o., ovlašćeni uvoznik za marku Renault u Srbiji, Autoput za Novi Sad 68, 11000, Beograd, decembar 2025.

Renault preporučuje  **Castrol**



saznajte više →

meni ↑