

NOVI
RENAULT AUSTRAL
FULL HYBRID E-TECH



dostupan i sa mild
hybrid motorom



nova vizija SUV hibrida

Novi Renault Austral postavlja nova pravila: samopunjivi motor full hybrid E-Tech 200 KS, do 1100 km dometa⁽¹⁾, sistem zaokretanja sva četiri točka 4Control advanced⁽²⁾ i ekrani sistema openR⁽²⁾ ukupne površine 774cm² koji omogućavaju pristup multimedijalnom sistemu openR link sa ugrađenim Google uslugama⁽²⁾.



Očekuje vas jedinstveno iskustvo u Renault Austral vozilu sa samopunjivim motorom full hybrid E-tech.

full hybrid samopunjivi motor sa 200 KS snage

31 napredni sistem za pomoć u vožnji⁽²⁾

ekran multimedijalnog sistema openR i head-up ekrana, ukupne površine 984 cm²⁽²⁾

sistem okretanja sva četiri točka 4Control⁽²⁾

673 L⁽³⁾ obima u prtljažniku

verzija esprit Alpine

(1) Do 1100 km dometa sa punim rezervoarom za benzin (prema podacima WLTP postupka)

(2) U zavisnosti od verzije i vrste motora. Google, Google Play, Google Maps su zaštitni znaci kompanije google LLC.

(3) U zavisnosti od verzije i vrste motora.

interaktivni meni

01. dizajn

02. užitek u vožnji

03. iskustvo vožnje

04. multimedijalni sistem

05. unutrašnjost

06. napredni sistemi za pomoć u vožnji

07. opcije za personalizaciju vozila

pdf za preuzimanje



pogledajt svu serijsku i opcionu opremu



dodatna oprema

sportski izgled

Isklesani oblici i skladne linije doprinose upečatljivom dizajnu. 100% LED svetlosni potpis sa tehnologijom Adaptive Vision. Nova prednja maska prepuna je malih dijamantskih oblika koji okružuju Renaultov znak.



Verzija esprit Alpine ponosno pokazuje svoj dinamični izgled: 20" (51 cm) crne aluminijumske naplatke sa dijamantskom obradom Altitude, mat sivu schiste boju, crni krov i crne krovne nosače.



20" (51 cm) crni aluminijumski naplatci dijamantske obrade Altitude sa pepeljastim sivim premazom



oznaka esprit Alpine

Karakteristike verzije Alpine vidljive su i u putničkom prostoru: dodatno obrađeni tekstil/ upravljač presvučen Alcantarom[®] i obrubljen šavovima plave, bele i crvene boje, a na presvlakama od tkanine/Alcantare[®] na naslonima sedišta ušiven je motiv slova A. Aluminijumske papučice povećavaju sportski utisak u kokpitu.



[želim ponudu →](#)

[meni ↑](#)

motori FULL HYBRID E-TECH i mild hybrid

200 KS
full hybrid
samopunjivi motor

do
80 %
gradske vožnje na
električni pogon⁽¹⁾

do
130 km/h
na električni pogon⁽¹⁾

do
1100 km⁽²⁾
dometa

4,6 l/100 km
potrošnja goriva⁽³⁾

od
103 g/km
emisija CO₂⁽³⁾



Zahvaljujući motorima full hybrid E-Tech 200 KS i mild hybrid 110 kW (150 KS), ubrzanje je ugađeno i dinamično. Uživajte u tihoj, odzivnoj i okretnoj vožnji bez obzira na to vozite li gradom ili na otvorenom putu.

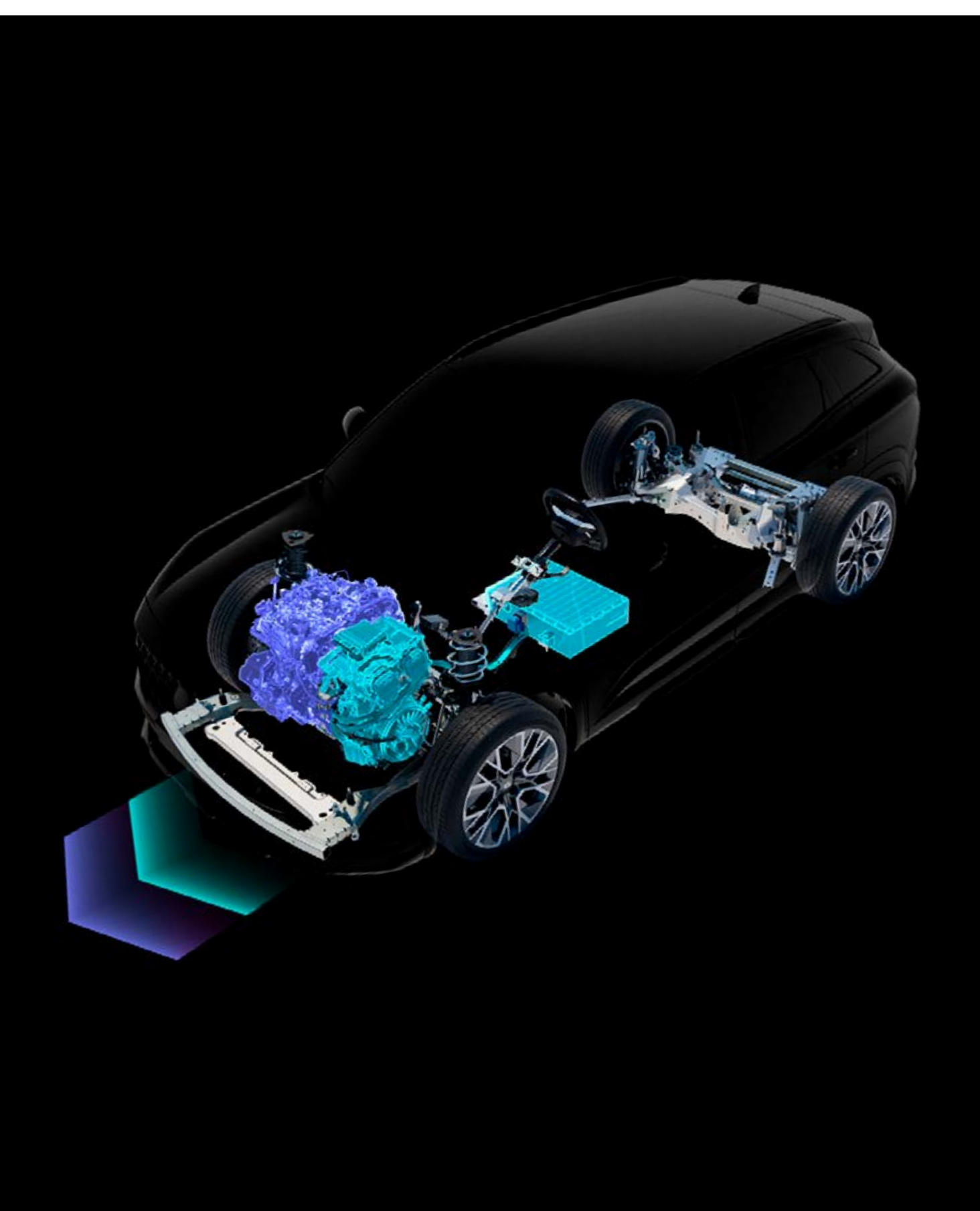

Samopunjivi motor full hybrid E-Tech 200 KS
80 % vremena u gradu vozite na električni pogon⁽¹⁾ i uštedite 40 % goriva⁽⁴⁾. Baterija vozila se puni tokom usporavanja i kočenja, što znači da ne morate da se zaustavljate na pumpi.

motor mild hybrid 110 kW (150 KS)
Električni motor potpomaže rad termičkog motora u fazama ubrzanja, za još veću dinamičnost i manju potrošnju goriva.

	full hybrid E-Tech 200	mild hybrid 150 auto
tehnologija	baterija od 400 V + 2 elektromotora + 1 termički motor	baterija od 12 V + 1 termički motor
smanjena potrošnja goriva ⁽⁴⁾	do 40 %	do 8 %
potrošnja goriva ⁽³⁾	od 4,7 l/100 km	u postupku homologacije
emisije CO ₂ ⁽⁴⁾	od 106 g/km	od 144 g/km
prikupljanje energije usporavanja i kočenja (rekuperacija)	da	da
upravljanje nivoom prikupljanja energije kočenja	da	ne
elektromotor potpomaže rad termičkog motora	da	da
gradska vožnja na električni pogon ⁽⁴⁾	do 80 % gradske vožnje na električni pogon ⁽¹⁾	ne

(1) U zavisnosti od nivoa napunjenosti baterije i stila vožnje/interni izvor kompanije Renault / 2022.
 (2) Do 1100 km vožnje sa punim rezervoarom benzina prema WLTP-u.
 (3) Homologovane vrednosti za pojedine verzije / u skladu sa primenjenim postupkom WLTP / izvor: UTAC / mart 2025.
 (4) Za verziju full hybrid E-Tech u poređenju sa verzijom mild hybrid auto, prema vrednostima za gradski ciklus vožnje WLTP / izvori: UTAC & IDIADA / septembar 2022.

želim ponudu →

meni ↑

4Control advanced⁽¹⁾

Sistem naprednog upravljanja okretanja sva četiri točka 4Control advanced⁽¹⁾ garantuje preciznije upravljanje i sigurniju vožnju.



Krug okretanja od 10,1 m uporediv je sa gradskim automobilom.



pri brzinama do 50km/h, zadnji točkovi se okreću u suprotnom smeru od prednjih točkova kako bi se smanjio krug okretanja

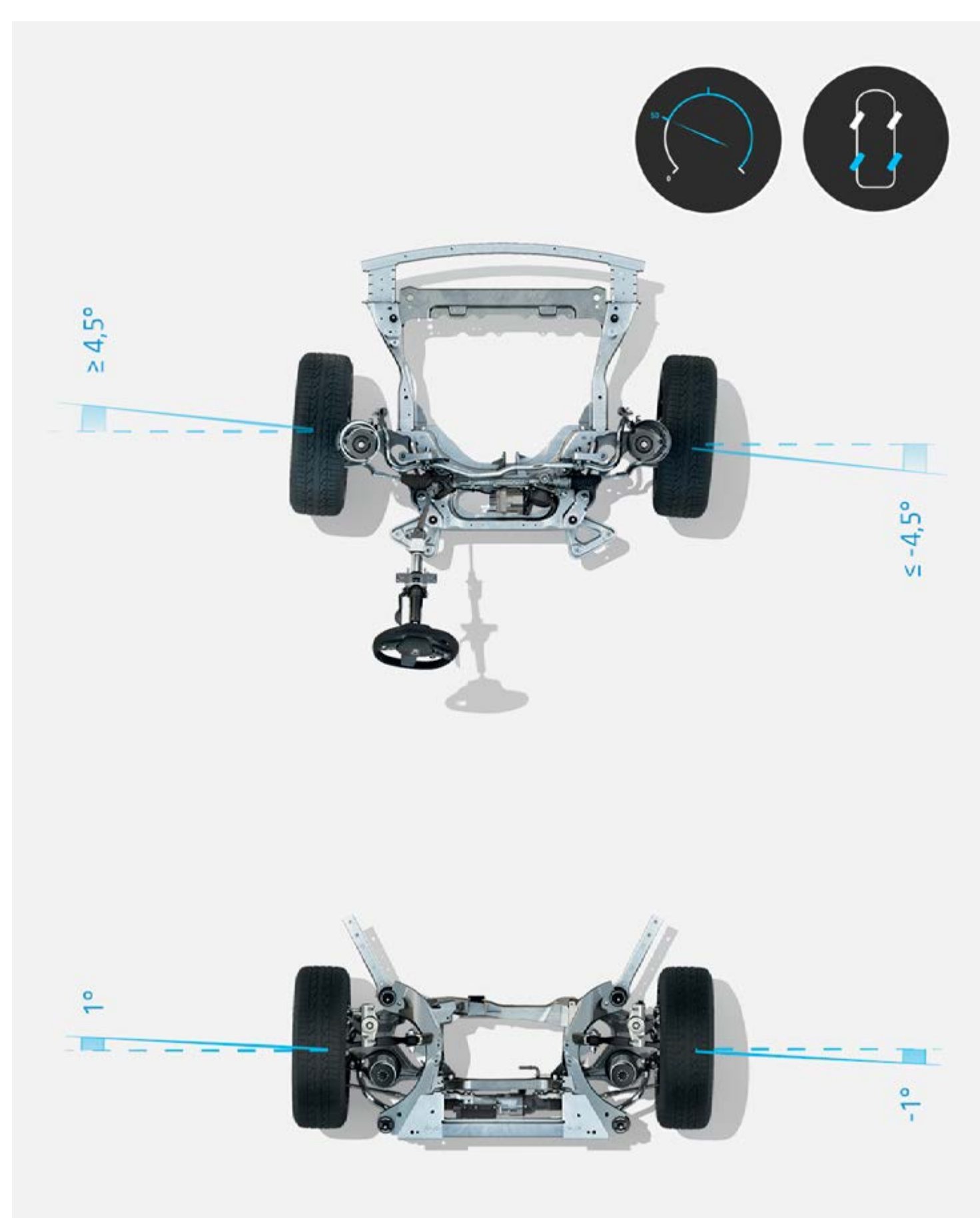

pri brzinama većim od 50 km/h, zadnji točkovi se okreću u istom smeru kao i prednji kako bi se poboljšalo prijanjanje i povećala sigurnost.

(1) U zavisnosti od verzije.

[želim ponudu →](#)

[meni ↑](#)

tehnologije u vozilu

Multimedijalni sistem openR ukupne površine od 774 cm² podeljen je na dva 12" (30 cm) ekrana i osigurava interfejs visoke rezolucije i efikasnosti. Komande smeštene oko upravljača optimizuju ergonomski dizajn kokpita.



Sistem prepoznavanja lica automatski čuva postavke kao što su položaj sedišta i retrovizora. Aplikacija "Take a brake!"⁽¹⁾, je dostupna u prodavnici Google Play samo za Renault⁽²⁾, prati vozača i upozorava ga na prve znakove umora porukom na središnjem ekranu.



Head up ekran od 210 cm²⁽³⁾ prikazuje ključne informacije na vetrobranskom staklu.

Sistem Multi-sense nudi pet načina rada⁽³⁾ za personalizaciju vozačevog ekrana, otpora upravljača i odziva motora.



(1) Dostupno kasnije, samo sa sistemom prepoznavanja lica.

(2) Da biste koristili aplikacije preuzete iz prodavnice Google Play, potrebno je da kupite odgovarajuće pakete podataka. Za korišćenje aplikacija povežite svoj pametni telefon sa Renaultom. Google, Google Play, Google Maps, Waze su zaštitni znaci kompanije Google LLC.

(3) U zavisnosti od verzije ili motora.

[želim ponudu →](#)

[meni ↑](#)

04. multimedijalni sistem

multimedijalni sistem openR link sa ugrađenim Google uslugama

Multimedijalni sistem openR link uključuje Google usluge i najbolje My Renault povezane usluge⁽¹⁾⁽²⁾.



Brojne aplikacije sa ekskluzivnim sadržajem dostupne su u prodavnici Google Play⁽³⁾.



(1) U zavisnosti od verzije.

(2) Povezane usluge My Renault, Google Maps i Google Assistant su besplatne prvih 5 godina od datuma isporuke vozila.

(3) Da biste koristili aplikacije preuzete iz prodavnice Google Play, potrebno je da kupite odgovarajući paket podataka. Za korišćenje aplikacija povežite svoj pametni telefon sa Renaultom. Google, Google Play, Google Maps, Waze i druge povezane marke su zaštitni znaci kompanije Google LLC.

**"Hey Google" – isplanirajte putovanje,
promenite način rada i prilagodite
temperaturu uz pomoć glasa.
Glasovni pomoćnik⁽¹⁾ je tu za vas!**



**Zatvoreni putevi, dvosmerna ulica
koja je odnedavno jednosmerna,
privremena odstupanja....
Navigacioni sistem Google Maps⁽¹⁾
pruža vam precizna uputstva čak i u
slučaju nestanka mrežnog signala.**



Povezane usluge My Renault, Google Maps i Google Assistant su besplatne prvih 5 godina od datuma isporuke vozila. Google, Google Play, Google Maps, Waze i druge povezane marke su zaštitni znaci kompanije Google LLC.

Verna reprodukcija zvuka uz Harman Kardon⁽¹⁾

Uživajte u zvuku ekskluzivnog audiosistema Harman Kardon⁽¹⁾, sa čak 12 zvučnika (ukupne snage 485 W) raspoređenih po celom putničkom prostoru.

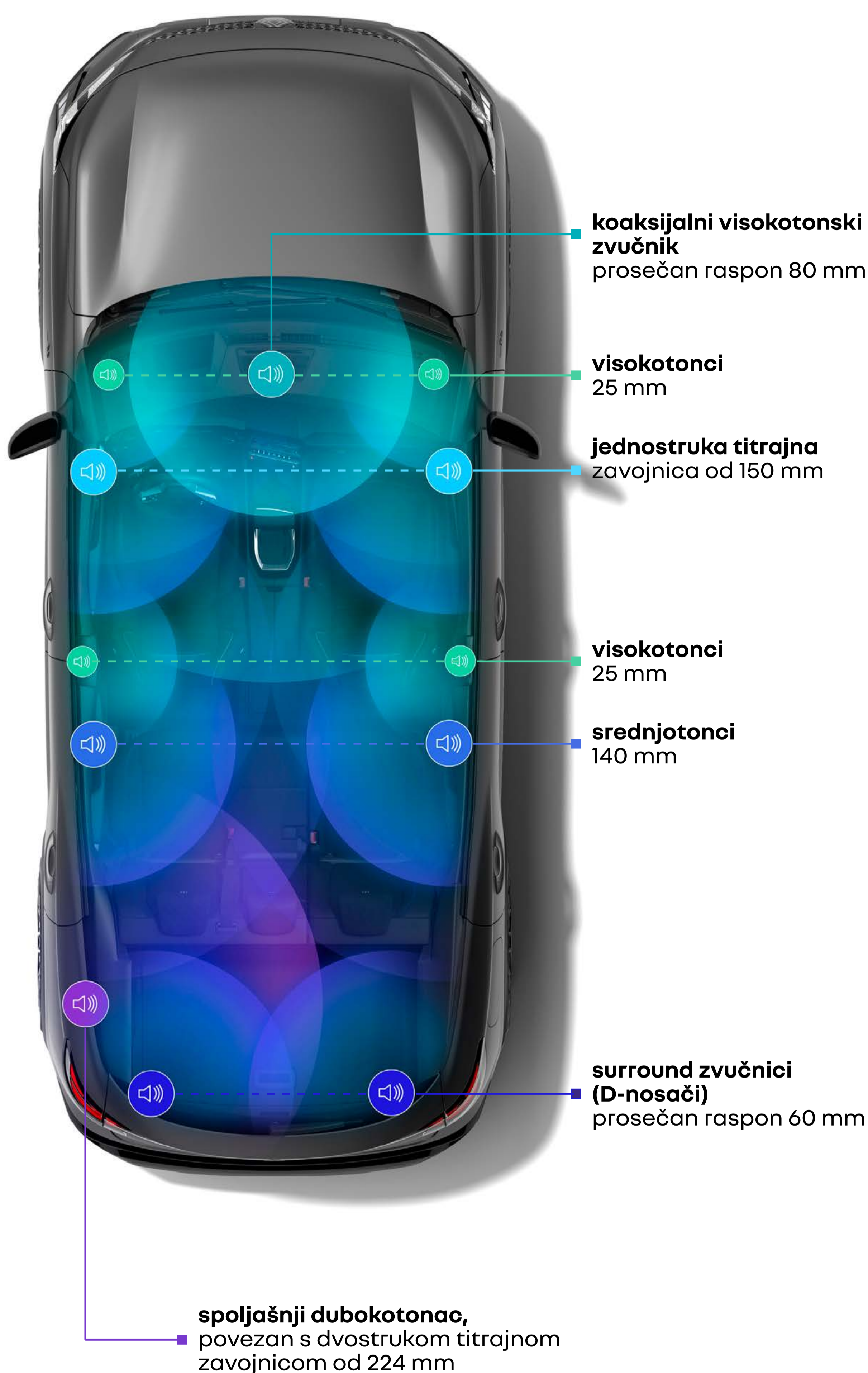

(1) U zavisnosti od verzije.

[želim ponudu →](#)

[meni ↑](#)

udoban i prilagodljiv dizajn

Uživajte u svetloj unutrašnjosti koju pruža panoramski stakleni krov, kao i u izuzetnoj udobnosti za putnike pozadi zahvaljujući kliznoj zadnjoj klupi koja može da se pomeri 16 cm⁽¹⁾.



Obim prtljažnika može da se poveća sa 673 L na 1761 L preklapanjem zadnjih sedišta⁽²⁾.



motorizovani poklopac prtljažnika automatski se otvara bez upotrebe ruku kada postavite stopalo ispod praga prtljažnika⁽³⁾

Ergonomski i klizni naslon za ruke olakšava upotrebu 12-inčnog ekrana openR.



naslon za ruku i bežični punjač pametnog telefona⁽⁴⁾

(1) U zavisnosti od verzije.

(2) U zavisnosti od verzije i motora.

(3) Samo u verziji esprit Alpine.

(4) Samo u verziji techno i esprit Alpine.

[želim ponudu →](#)

[meni ↑](#)

06. napredni sistemi za pomoć u vožnji



31 napredni sistem za pomoć u vožnji

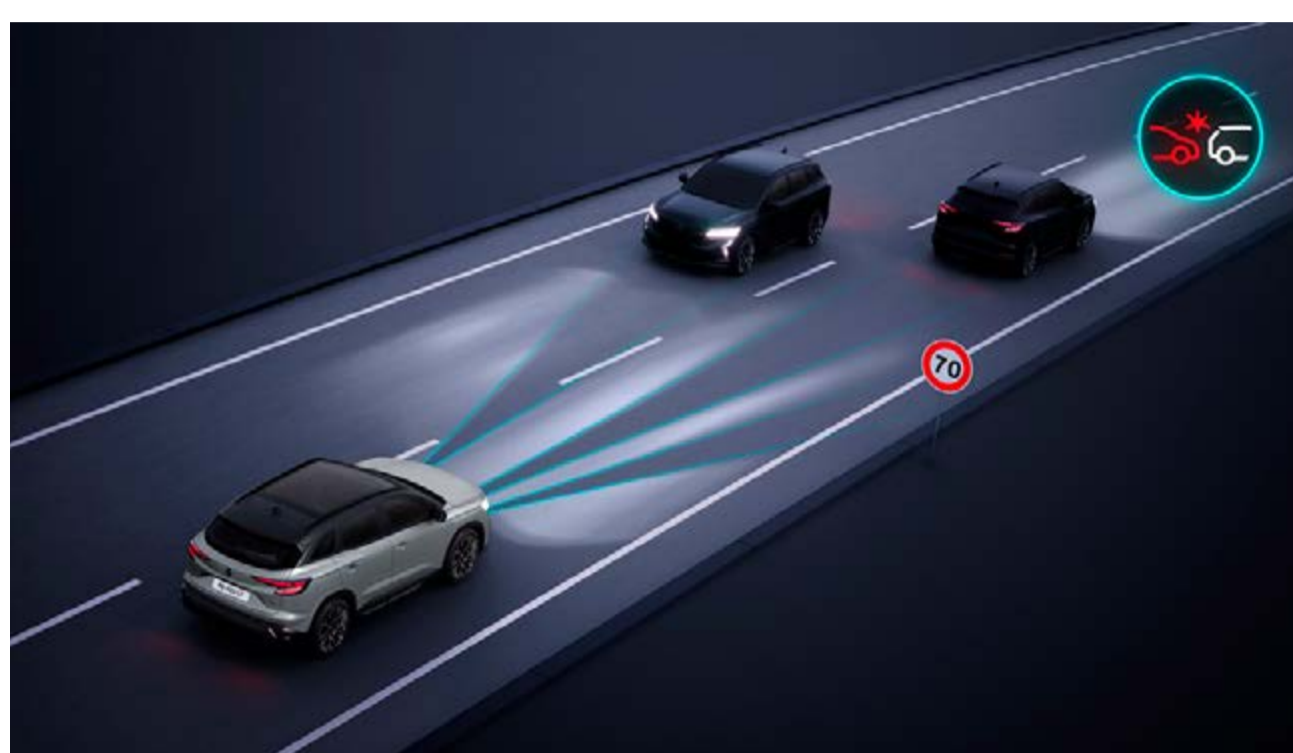

prednja LED svetla Matrix Vision
Sistem automatski prilagođava svetlosni snop vremenskim uslovima kako bi se sprečilo zaslepljivanje i poboljšala vidljivost noću.



kočenje u nuždi pri vožnji unazad
Sistem prepoznaje prepreke u vožnji unazad i u slučaju opsnosti automatski zautavlja vozilo.



sistem za zadržavanje vozila u saobraćajnoj traci
Sistem ispravlja okretanje upravljača i vraća vozilo u središte trake u slučaju izlaska iz trake bez uključivanja pokazivača smera.



3D kamera s 360 stepenskim prikazom okruženja
Četiri kamere sa 360-stepenskim prikazom okruženja vozila, pomažu vam da još jednostavnije manevrišete.

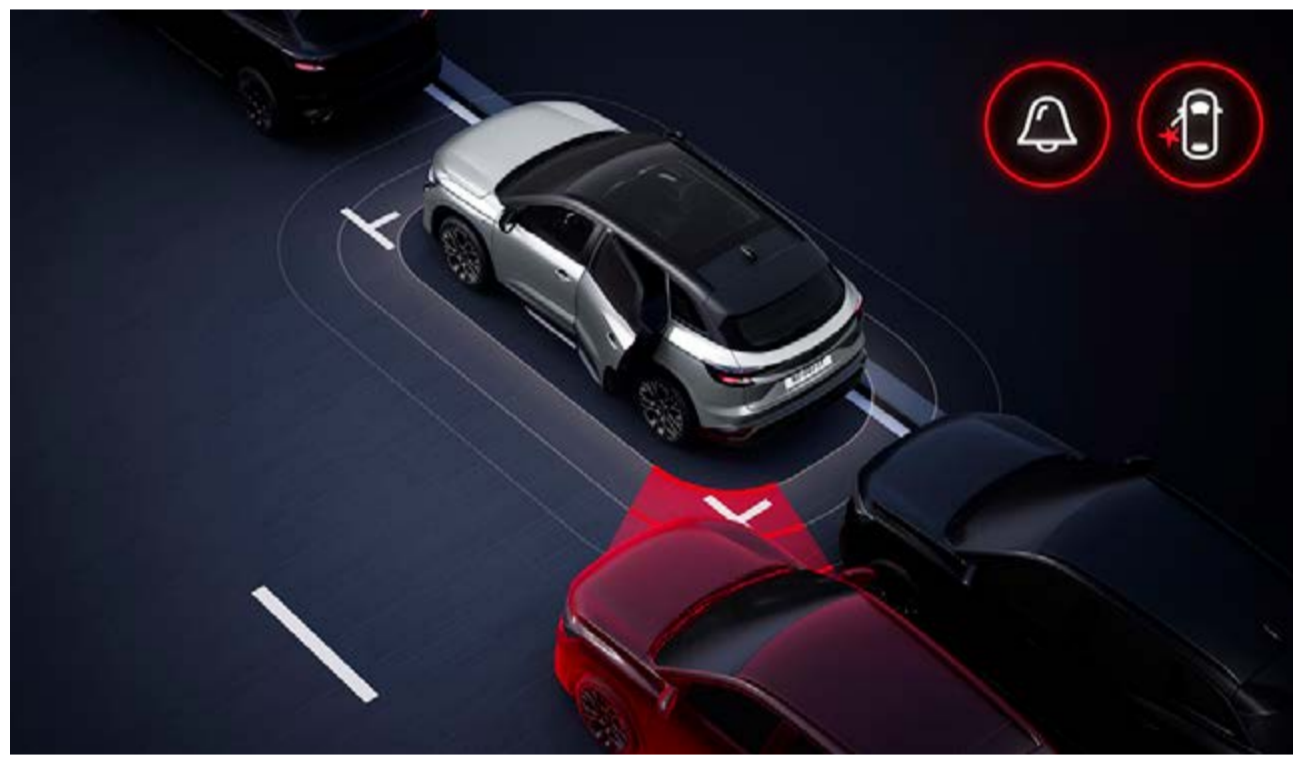

sistem za siguran izlazak putnika
Sistem vas upozorava kada pokušate da otvorite vrata dok se sa zadnje strane približava vozilo.

- vožnja
- tempomat
- adaptivni tempomat
- aktivna pomoć za vozača
- pomoć pri kretanju na uzbrdici
- 9,3-inčni head-up ekran (210 cm²)
- upozorenje na sigurnosni razmak
- intuitivni pomoćnik za eko-vožnju⁽¹⁾
- ograničavač brzine

sistemi za pomoć pri parkiranju

- zadnji parkirni senzor
- prednji parkirni senzor
- bočni parkirni senzor
- 3D kamera s 360 stepenskim prikazom okruženja
- kamera za vožnju unazad
- parkiranje slobodnih ruku⁽²⁾

sigurnost

- upozorenje na nenamernu promenu trake
- upozorenje na izlazak iz trake
- sistemi za siguran izlazak putnika
- sistem za zadržavanje vozila u saobraćajnoj traci

- praćenje okruženja iza vozila s funkcijom zadržavanja vozila u saobraćajnoj traci
- praćenje okruženja ispred vozila s funkcijom zadržavanja vozila u saobraćajnoj traci
- automatsko kočenje u nuždi na raskrsnici
- automatsko kočenje u nuždi pri vožnji unazad
- automatski sistem kočenja u nuždi na gradskim/vangradskim putevima sa prepoznavanjem pešaka/biciklista
- upozorenje pri izlasku sa parkiranog mesta unazad
- prepoznavanje saobraćajnih znakova i upozorenje na prekoračenje brzine
- sistemi za siguran izlazak putnika
- sistemi za otkrivanje umora vozača

osvjetljenje

- prednja LED svetla Matrix Vision
- Led prednja svetla sa tehnologijom Adaptive Vision (sa ugrađenim svetlima za maglu)
- automatska aktivacija dugih/kratkih svetla

(1) Dostupno naknadno.

(2) Nije dostupno za full hybrid E-Tech.

[želim ponudu →](#)

[meni ↑](#)

07. personalizacija vozila

boje



crvena Flamme (mb)



perla bela (b)



biserno crna (mb)



plava Naxos (mb)



satén bela s biserno crnim krovom⁽¹⁾ (p)



siva schiste(mb)



mat siva schiste⁽¹⁾ (p)

b: biserna
p: polusjajna
mb: metalik
(1) Dostupno samo na verziji esprit Alpine.
Slike su simbolične.

želim ponudu →

meni ↑

07. personalizacija vozila

evolution



- audiosistem Arkamys® sa 6 zvučnika
- openR link 9" (22,8 cm): povezani multimedijalni sistem sa ugrađenim Google uslugama⁽¹⁾, uključujući navigacioni paket (Google Maps i Google Assistant), besplatno tokom 5 godina (Google Play⁽¹⁾)



kombinacija svetlo sivog tekstila/tkanine sa izvezenim znakom



18" (46 cm) sjajni sivi aluminijumski naplatci Altoa

(1) Za korišćenje aplikacija povežite svoj pametni telefon sa Renaultom. Google, Google Maps, Google News, Waze su zaštitni znaci kompanije LLC.

07. personalizacija vozila

techno



- 12" (30,5 cm) openR link: povezani multimedijalni sistem sa ugrađenim Google uslugama, uključujući navigacioni paket (Google Maps i Google Assistant)
- bežični punjač



kombinacija tekstilnih presvlaka svetlo sive boje sa izvezenim znakom



19" (48 cm) sjani crni aluminijumski naplatci dijamske obrade Komah

(1) Za korišćenje aplikacija povežite svoj pametni telefon sa Renaultom. Google, Google Maps, Google News, Waze su zaštitni znaci kompanije LLC.

07. personalizacija vozila

esprit Alpine



- obloge prednjih i zadnjih vrata od Alcantare®/umetak od mat hroma/kontrastni plavi šavovi
- sistem prepoznavanja lica
- klizna zadnja klupa se može pomerati za 16 cm



kombinacija presvlaka od Alcantare® i tkanine sa plavim, belim i crvenim šavovima



20" (51 cm) sjajno crni aluminijumski naplatci dijamantske obrade Altitude sa pepeljasto sivim premazom



**pogledajte svu
serijsku i opcijску opremu**

želim ponudu →

meni ↑

07. personalizacija vozila

dodatna oprema



paketi za personalizaciju spoljašnjeg izgleda i bočnih zaštitnih lajsni

Dodatno naglasite robusni izgled Renault Australa karbonskim vlaknima ili paketom za personalizaciju spoljašnjeg izgleda u svetlo sivoj boji. Premijum bočne stepenice olakšavaju pristup dodatnoj opremi i štite karoseriju od manjih oštećenja.



kutija Renault Aero Cargo i nosač bicikla na kuki za vuču

Putujete sa porodicom ili prijateljima? Višak prtljaga možete da odložite u dodatni prostor od 310 L koju nudi kutija Renault Aero Cargo™. Reč je o svestranom sistemu koji može promeniti namenu u nosač bicikla i pričvrstiti ga na niz kuka za vuču na Renault Australu, što vam garantuje fleksibilnost za sve vaše potrebe.



poprečni krovni nosači i nosač za jedan bicikl

Šigurno smestite svoje bicikle ili skije na krov zahvaljujući poprečnim nosačima i nizu dodatne opreme za transport, kao što su nosač za bicikl, nosač za skije, krovni kofer.



organizator i podloga za središnju konzolu

Unapredite svoju središnju konzolu ovim 2-u-1 dodatkom. Protikvklizna podloga na prednjem delu štiti vozilo od svakodnevnih ogrebotina, a uklonjivi organizator za zadnji deo vozila sa tri odeljka pomaže vam da organizujete sve što želite da čuvate nadohvat ruke. Organizator iskorišćava celu dubinu korita i nudi dva nivoa za čuvanje, čime se maksimalno koristi dostupan prostor.



držač za tablet na višefunkcionalnom sistemu

Jednostavno pričvrstite držač za tablet na naslon za glavu kako bi putnici na zadnjoj klupi mogli udobno da uživaju u videosadržaju tokom putovanja. Višefunkcionalni sistem osmišljen je tako da se prilagodi svakoj vašoj potrebi i da možete da ga koristite kao prostor za odlaganje, preklopni stočić ili kuku za torbu.



pogledajte svu dodatnu opremu

želim ponudu →

meni ↑

07. personalizacija vozila

motori

full hybrid E-Tech 200 KS	mild hybrid 150 KS / 110 kW auto
pogon	
full hybrid + bezolovni benzin (E10)	bezolovni benzin (E10)
najveća snaga u kW EEC (KS) pri o/min	
96 kW pri 4500 o/min (odnosi se samo na termički motor)	110 kW/5250 - 5750 o/min
najveći obrtni moment (Nm EEC) / brzina okretanja motora (o/min)	
205 Nm / 1750 o/min	270 Nm / 1750 - 2500 o/min
baterije	
litijum-jonska	
performanse	
najveća brzina (km/h)	
180	
0 - 100 km/h (s)	
8,4	9,9

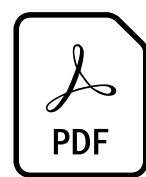

**proverite sve opcije
standardne i dodatne opreme**

dimenzije i zapremnine

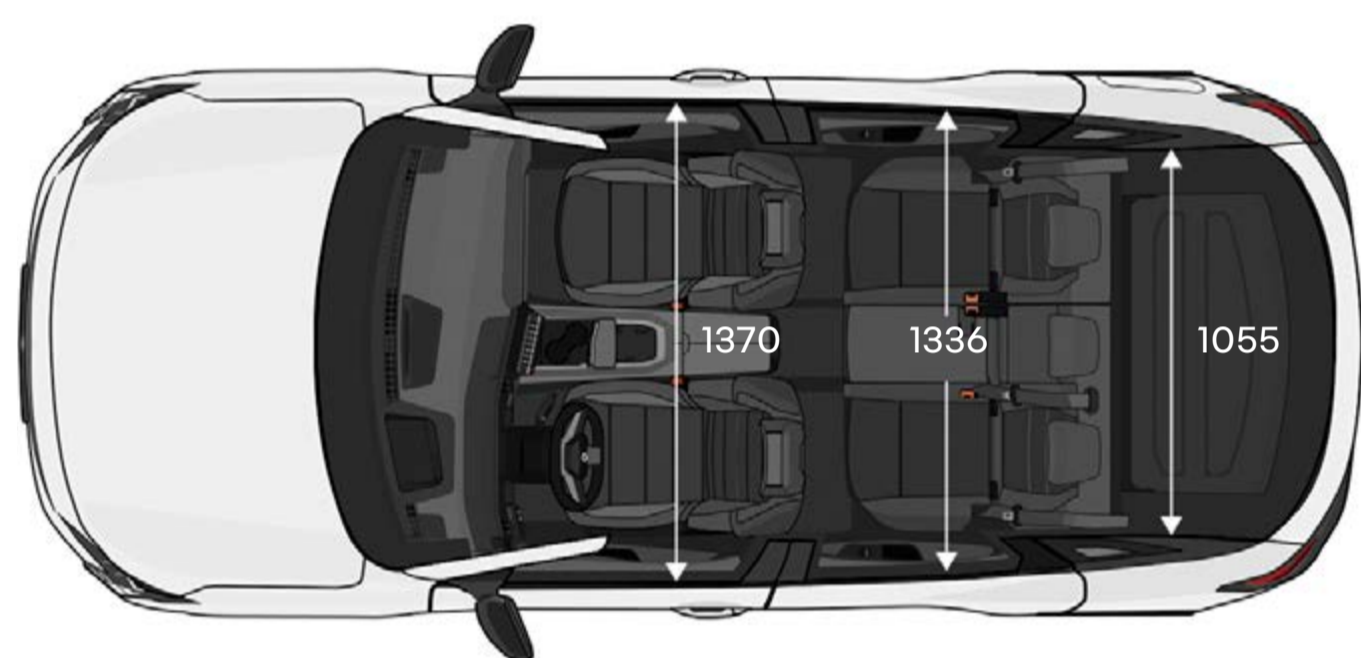
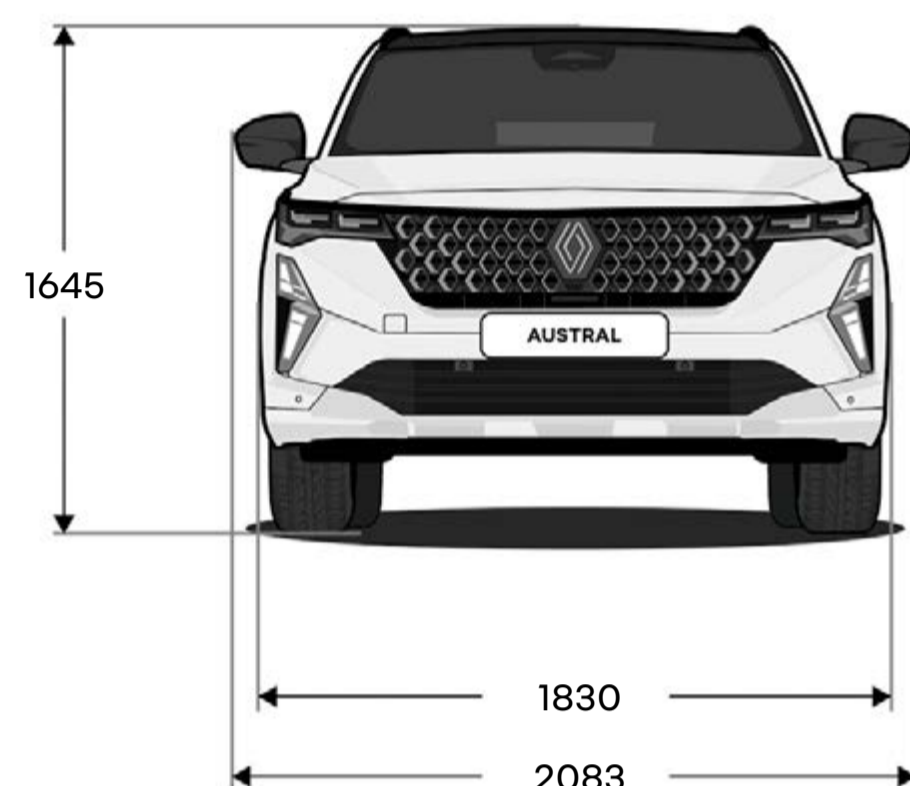
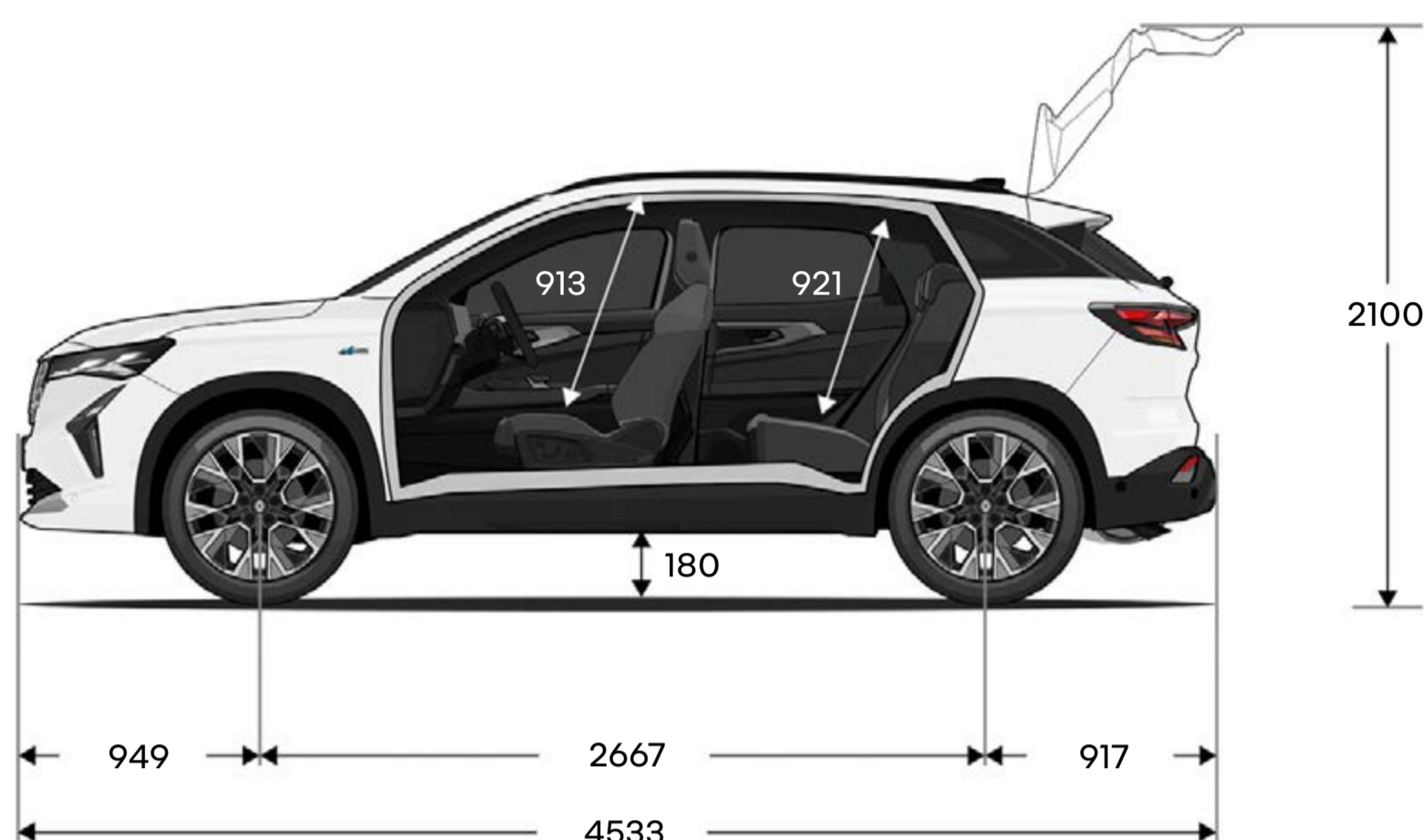

Dimenzije (u mm).

obim prtljažnika (u litrima)	mild hybrid	full hybrid E-Tech
sa fiknom zadnjom klupom	555	527
sa kliznom zadnjom klupom koja može da se pomera za 16 cm	do 673	do 657
najveći obim sa preklopljenom zadnjom klupom	1761	1736

[želim ponudu →](#)

[meni ↑](#)

"Human First" program je sveobuhvatni program sigurnosti koji je Renault razvio u saradnji sa istraživačima, stručnjacima i vatrogascima. Budući da se saobraćajna sigurnost tiče svih učesnika u saobraćaju, kako pešaka i biciklista tako i vozača automobila i motociklista, "Human First" program ima za cilj:

1. da spreči nesreće razvojem sigurnosne opreme kao i razvojem sigurnosnih sistema za pomoć u vožnji

do 32 napredna sistema za pomoć u vožnji/više od 60 delova sigurnosne opreme, do 7 vazdušnih jastuka, dečije sedište (Isofix), rešenje Renault Fixe4sure/od 1970. Prijavljeno je više od 2000 patenata u području sigurnosti.

2. pružiti pomoć u saobraćajnim nesrećama uz pomoć inovacija razvijenih u saradnji sa vatrogascima

QRRescue/pristup za vatrogasce/ u proteklih 10 godina obučeno je više od 5000 vatrogasaca u 20 zemalja širom sveta / u svrhu vatrogasne obuke godišnje se donira oko 400 automobila

3. smanjiti broj nesreća i ozbiljnost njihovih posledica kroz značajno ulaganje istraživanja i razvoj

funkcija Safety score / funkcija Safety coach / povezane usluge / velike količine podataka / sistemi veštačke inteligencije i kibernetičke sigurnosti

saznajte više o programu
"Human First program"

Renaultove usluge održavanja

Pravovremeno zamenite ono što je potrebno! Zahvaljujući povezanim i prediktivnim funkcijama održavanja, servis Renaulta Austral full hybrid E-Tech potpuno je jednostavan. A zahvaljujući aplikaciji My Renault, nikada nije bilo lakše zatražiti ponudu, rezervisati termin kod servisera, pa čak i pregledati istoriju održavanja vozila.

saznajte više o Renaultovim uslugama održavanja



Potrošnja goriva i emisija CO₂ izražene su u rasponu od najnižih do najviših službenih specifičnih vrednosti. Potrošnja goriva u mešovitoj vožnji: 4,6 – 6,6 l/100 km. Emisija CO₂: 103 - 148 g/km.

Zbog posledica globalne nestašice, neki elementi opreme prikazane u ovoj brošuri mogu biti nedostupni. U trenutnim uslovima teško je predvideti dostavu određenih elemenata opreme, koje zbog globalne nestašice možda neće biti moguće nabaviti. Za najnovije informacije obratite se najbližem ovlašćenom distributeru. Preuzeto je sve što je potrebno da sadržaj ovog materijala bude tačan i ažuran u trenutku štampanja. Ovaj dokument je sastavljen na temelju predserijskih vozila ili prototipova. U skladu sa svojom politikom stalnog poboljšanja proizvoda, Renault zadržava pravo izmene karakteristika vozila i dodatne opreme opisanih i predstavljenih u ovoj brošuri u bilo kom trenutku. O ovim izmenama Renault distributeri se obaveštavaju u najkraćem roku. U zavisnosti od zemlje gde se komercijalizuje vozilo, verzije se mogu razlikovati, a neki delovi opreme nisu dostupni (serijska, opciona ili dodatna oprema). Za najnovije informacije obratite se najbližem ovlašćenom distributeru. Zbog tehničkih ograničenja u štampi, boje u katalogu se mogu razlikovati od stvarnih boja karoserije ili materijala unutrašnjih obloga. Sva prava su zadržana. Zabranjuje se svaka reprodukcija ovog materijala, delimično ili u celosti, u bilo kom obliku i na bilo koji način bez pisanog odobrenja kompanije Renault. Slike u brošuri su simbolične i informativne. Svi podaci i informacije navedeni na stranicama i u dokumentima su privremeni i podložni promenama. Zadržavamo pravo na greške u tekstu.

Publicis – autorska prava za fotografiju: P. McLean, © Renault Marketing 3D-Commerce
Prevod i lokalno uređenje: Keos d.o.o., ovlašćeni distributer za marku Renault, Autoput za Novi Sad 68, 11070 Novi Beograd | okobar 2025.

Renault preporučuje  **Castrol**



želim ponudu →

meni ↑